



⚠ Read this manual carefully before operating this vehicle.

OWNER'S MANUAL

T 135 SE

55D-F8199-32

- ⚠** Baca buku panduan dengan teliti sebelum mengendalikan motosikal ini. Buku panduan ini diberi percuma dengan pembelian motosikal
- ⚠** Read this manual carefully before operating this vehicle. This manual should stay with this vehicle if it sold.
- ⚠** 在使用这电单车以前，请充分使用这小手册。这手册须付与电单车一起。

MAKLUMAT PENTING PEMANDUAN

Sila dapatkan 2(Dua) kupon servis percuma dari pengedar/ penjual motosikal anda.

Get your 2 (Two) free service coupon from your motorcycle dealers

请向您的电单车代理商领取
2(两)张免费的维修卷

T135SE
BUKU PANDUAN PEMILIK
© Cetakan Januari 2016,
Oleh Syarikat Motor Yamaha Berhad
Hak cipta terpelihara.
Tidak boleh diterbitkan semula,
disimpan dalam cara yang boleh
dipergunakan lagi ataupun digunakan lagi,
jika tanpa izin terlebih dahulu dari
Syarikat Motor Yamaha Berhad,
Dicetak di Malaysia.

PENGENALAN

Selamat datang ke dunia motosikal Yamaha!

Sebagai pemilik motor **Yamaha T135 SE**, anda bertuah kerana Yamaha mempunyai pengalaman yang amat luas dan teknologi baru terhadap rekabentuk dan pengeluaran produk yang berkualiti tinggi, di mana ianya memberikan Yamaha reputasi yang benar-benar boleh diharapkan.

Sila luangkan masa membaca buku panduan ini, supaya dapat mengetahui kesemua kelebihan dan keistimewaan motosikal **Yamaha T135 SE**. Buku panduan ini bukan hanya memberitahu bagaimana untuk menyelenggara, memeriksa dan penjagaan motosikal, tetapi juga bagaimana untuk melindungi diri dan orang lain daripada masalah dan kecederaan.

Sebagai tambahan, banyak panduan-panduan diberikan dalam buku panduan ini yang akan membantu untuk mengekalkan keadaan motosikal anda dalam keadaan yang terbaik. Jika anda mempunyai sebarang pertanyaan, sila hubungi wakil penjual Yamaha.

Kami dan pasukan Yamaha, mendoakan semoga perjalanan anda selamat dan menyenangkan. Oleh itu, ingatlah untuk mengutamakan keselamatan!



Yamaha akan terus mencari kemajuan dalam rekabentuk dan kualiti produk. Oleh itu, ianya mengandungi informasi yang kini semasa buku panduan ini dicetak, ia mungkin mengandungi sedikit perselisihan informasi antara motosikal dan buku panduan. Jika terdapat pertanyaan mengenai buku panduan, hubungi wakil Yamaha.

AMARAN

Sila baca buku panduan ini dengan teliti dan lengkap sebelum mengendalikan motosikal ini.

MAKLUMAT PENTING PEMANDUAN

Maklumat penting di dalam buku panduan pemilik ini dapat dikelaskan dengan simbol seperti berikut :

	Ini simbol keselamatan berjaga-jaga. Untuk memberitahu mengenai kemungkinan risiko kemalangan. Patuhi semua mesej yang mempunyai simbol ini untuk mengelak daripada kemalangan atau kematian.
 AMARAN	AMARAN menandakan risiko di mana, jika tidak dielak, mungkin menyebabkan kecederaan serius atau kematian
PERHATIAN	PERHATIAN menandakan tindakan berjaga-jaga yang perlu diambil untuk mengelak kerosakan pada motosikal dan harta benda lain.
TIP	TIP memberikan informasi untuk menjadikan prosedur lebih senang dan mudah difahami.

ISI KANDUNGAN

LOKASI LABEL PENTING	1-1	PEMERIKSAAN SEBELUM	
MAKLUMAT KESELAMATAN	1-2	KENDALIAN	4-1
HURAIAN	2-1	Senarai pemeriksaan sebelum operasi.....	4-2
Pandangan kiri	2-1	OPERASI DAN PANDUAN PENTING	
Pandangan kanan	2-2	UNTUK PENGGUNA	5-1
Alatan dan kawalan	2-3	Menghidupkan dan memanaskan	
ALATAN DAN FUNGSI		enjin yang sejuk	5-1
KAWALAN	3-1	Menghidupkan enjin yang panas	5-2
Kunci utama/kunci stering.....	3-1	Penukaran gear	5-3
Penutup lubang kunci	3-2	Tips untuk mengurangkan bahan api	5-3
Lampu penunjuk dan amaran	3-3	Enjin berjalan dengan perlahan	5-4
Unit jangkalaju	3-4	Meletakkan motosikal	5-5
Tolak bahan api	3-4	Catatan am	5-6
Sius Handlebar	3-4	PENYELENGGARAAN BERKALA DAN	
Pedal penukar	3-5	PENGUBAHSUAIAN	6-1
Tuil brek	3-6	Beg alat pemilik	6-1
Pedal brek	3-6	Carta Penyelenggaraan berkala	
Penutup tangki bahan api	3-6	dan pelinciran.....	6-2
Bahan api	3-7	Menanggal dan memasang penutup	
Penukar pemangkin	3-8	dan panel.....	6-5
Tuil Penghidup	3-8	Pemeriksaan palam pencucuh	6-7
Penghidup tendang.....	3-9	Minyak enjin dan elemen penapis minyak ..	6-10
Tempat duduk.....	3-9	Cecair penyejuk	6-13
Penyangkut topi keledar	3-9	Membersihkan elemen penapis udara ..	6-15
Penyangkut serbaguna	3-9	Penyelarasan karburet.....	6-17
Tempat penyimpanan.	3-10	Penyelarasan halaju tanpa gerak....	6-17
Tongkat sisi	3-10	Penyelarasan kabel pendikit	6-18
		Jarak bebas injap	6-19
		Tayar	6-19
		Roda	6-21
		Periksa gerak bebas tuil brek	6-22
		Penyelarasan gerak bebas pedal brek	
		brek	6-22
		Penyelarasan suis lampu brek	
		belakang	6-23
		Memeriksa pelapik brek depan dan	
		gesel brek belakang	6-23
		Memeriksa paras cecair brek depan	6-24
		Penukaran cecair brek	6-25
		Kekenduran rantai pemacu	6-25
		Mencuci dan melincirkan rantai	
		pemacu	6-27
		Memeriksa dan melincirkan kabel ...	6-28
		Pemeriksaan dan pelinciran pencengkam	
		pendikit dan kabel	6-28
		Pelinciran tuil brek	6-29
		Pelinciran pedal brek.....	6-29
		Pemeriksaan dan pelinciran tongkat	
		tengah dan tongkat sisi	6-29
		Pelinciran pangsi membelok	
		(Swingarm pivots)	6-30
		Pemeriksaan sepit depan	6-30
		Pemeriksaan steering	6-31
		Pemeriksaan galas-galas roda	6-31
		Bateri	6-32

Penukaran fius	6-33
Penukaran mentol lampu utama	6-34
Penggantian mentol lampu isyarat membelok depan atau mentol lampu tambahan	6-35
Lampu isyarat membelok belakang dan lampu brek belakang	6-35
Tayar depan	6-36
Tayar belakang	6-37
Penentuan gangguan	6-39
Carta penentuan gangguan	6-40

PENJAGAAN DAN PENYIMPANAN MOTOSIKAL

Penjagaan	7-1
Penyimpanan	7-3

SPESIFIKASI

MAKLUMAT PENGGUNA	9-1
Nombor pengenalan	9-1

LOKASI LABEL PENTING

Baca dan fahami semua label pada motosikal. Ia mengandungi maklumat penting mengenai keselamatan dan cara pengendalian motosikal yang betul. Jangan tanggalkan mana-mana label pada motosikal anda. Jika label menjadi sukar untuk dibaca atau tercabut, penggantian label boleh diperolehi daripada wakil Yamaha.

1

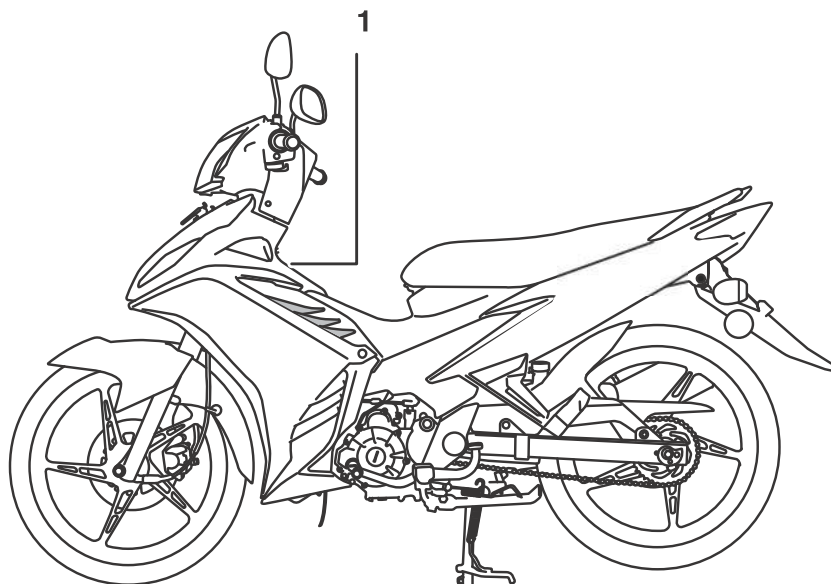



Jadilah penunggang yang bertanggungjawab.

Sebagai pengguna motosikal, anda bertanggungjawab ke atas keselamatan dan pengendalian motosikal yang betul.

Motosikal adalah kenderaan satu-trek. Keselamatan dan pengendalian motosikal bergantung kepada teknik penunggangan yang betul dan juga kemahiran penunggang. Setiap penunggang motosikal harus tahu keperluan seperti berikut sebelum menunggang motosikal.

Anda perlu:

- Memperoleh arahan yang lengkap dari sumber yang betul dalam semua aspek pengendalian motosikal.
- Sentiasa berwaspada dengan tanda amaran dan keperluan penjagaan di dalam buku panduan.
- Memperoleh latihan dalam teknik penunggangan yang betul dan selamat.
- Memperoleh teknikal servis yang profesional seperti yang ditunjukkan di dalam buku panduan dan/atau jika diperlukan oleh keadaan berkenaan jentera.

Penunggang selamat

Lakukan pemeriksaan sebelum kendalian setiap kali ingin menggunakan motosikal untuk memastikan ianya selamat untuk dikendalikan. Kegagalan untuk memeriksa dan mengekalkan motosikal dalam keadaan baik memungkinkan kemalangan atau kerosakan peralatan. Lihat mukasurat 5-1 untuk senarai pemeriksaan kendalian.

- Motosikal ini direka untuk membawa penunggang dan penumpang.
- Kegagalan pemandu kenderaan untuk mengesan dan mengenalpasti penunggang motosikal adalah punca utama kemalangan kenderaan /motosikal. Kebanyakan kemalangan disebabkan pemandu kenderaan yang tidak perasan kewujudan motosikal. Pastikan penunggang menunggang dalam keadaan yang mudah dilihat untuk mengelakkan kemalangan.

Oleh itu :

- Pakai jaket yang berwarna terang.
- Lebih berhati-hati apabila menghampiri atau melalui simpang,

memandangkan simpang adalah tempat yang sentiasa berlakunya kemalangan motosikal.

- Menunggang di ruang yang dapat dilihat oleh pemandu kenderaan. Elakkan daripada menunggang di ruang yang terhalang daripada pandangan pemandu kenderaan.
- Kebanyakan kemalangan melibatkan penunggang yang tidak berpengalaman. Pada hakikatnya, kebanyakan penunggang yang terlibat dalam kemalangan tidak mempunyai lesen menunggang motosikal.
- Pastikan bahawa anda berkelayakkan dan meminjamkan motosikal hanya kepada pengendali yang berkelayakkan sahaja.
- Mengetahui kemahiran dan kemampuan. Pemandu dengan kemampuan akan dapat mengelakkan diri dari kemalangan.
- Kami mencadangkan supaya latihan menunggang di jalan raya yang tidak sibuk sehingga sudah bersedia dan dapat membiasakan diri dengan motosikal dan dapat mengawal kendaliannya sebaik mungkin.
- Kebanyakan kemalangan berlaku disebabkan kesilapan penunggang



motosikal. Salah satu kesalahan yang sering dilakukan oleh penunggang motosikal ialah mengubah haluan dari jarak jauh dengan membelok dengan kelajuan tinggi atau di luar kawalan (tidak cukup kecondongan sudut dalam kelajuan).

- Sentiasa mematuhi had kelajuan dan jangan memandu dengan kelajuan lebih daripada yang dibenarkan di jalan raya dan keadaan lalu lintas.
- Sentiasa memberikan lampu isyarat sebelum membelok atau menukar laluan. Pastikan agar pemandu kereta lain boleh melihat anda.
- Cara duduk tubuh badan penunggang dan penumpang adalah penting untuk pemanduan yang betul.
 - Penunggang harus sentiasa menetapkan kedudukan kedua-dua tangan di palang tangkai dan kedua-dua kaki di tempat rehat kaki penunggang untuk mengekalkan kawalan motosikal.
 - Penumpang harus sentiasa memegang penunggang motosikal atau palang memegang dengan kedua-dua tangan (jika ada) dan kedua-dua kaki sentiasa letak di atas tempat rehat kaki penumpang. Jangan memulakan perjalanan sehingga penumpang meletakkan kaki pada tempat rehat kaki dengan kemas.

- Jangan sekali-kali menunggang di bawah pengaruh alkohol atau dadah.

Pemakaian perlindungan

Kebanyakan kematian yang berlaku dalam kemalangan motosikal adalah disebabkan oleh kecederaan pada bahagian kepala. Penggunaan topi keledar keselamatan adalah satu faktor penting dalam mengelakkan atau mengurangkan kecederaan di bahagian itu.

- Sentiasa memakai topi keledar yang diluluskan.
- Memakai pelindung muka atau pelindung mata. Jika tidak memakai pelindung mata, angin yang masuk ke dalam mata boleh mengaburi penglihatan daripada melihat keadaan yang berbahaya.
- Penggunaan jaket, but yang berat, seluar panjang, sarung tangan, dan lain-lain adalah berkesan untuk mengelak atau mengurangkan luka akibat geseran atau kecederaan.
- Jangan memakai pakaian yang longgar, ianya boleh mempengaruhi kawalan tuil, kedudukan kaki, atau roda dan seterusnya menyebabkan kecederaan atau kemalangan.
- Sentiasa memakai pakaian yg dapat melindungi kaki, buku lali dan tapak kaki.

Enjin dan ekzos akan menjadi panas apabila atau selepas motosikal digunakan dan boleh menyebabkan melecur.

- Penumpang juga haruslah mematuhi arahan keselamatan di atas.

Elakkan keracunan karbon monoksida

Semua ekzos pada enjin mengandungi karbon monoksida, gas yang mendatangkan maut. Bernafas dalam udara yang mengandungi karbon monoksida menyebabkan sakit kepala, pening, sesak nafas, rasa loya, kebingungan dan berkemungkinan mendatangkan maut. Karbon monoksida tidak berwarna, tidak berbau, tiada rasa yang mana akan ada walaupun anda tidak lihat atau bau asap ekzos. Tahap bahaya karbon monoksida boleh meningkat dengan cepat dan boleh menjadikan kehilangan kawalan diri dalam masa yang singkat. Juga, gas ini boleh berada dalam ruang yang mempunyai pengudaraan yang lemah selama beberapa jam atau mungkin beberapa hari. Jika anda mengalami simptom-simptom keracunan gas karbon monoksida ini, tinggalkan kawasan itu secepat mungkin, dapatkan udara yang segar dan DAPATKAN RAWATAN PERUBATAN.

- Jangan hidupkan enjin di dalam kawasan yang tertutup. Walaupun menggunakan kipas ataupun membuka tingkap dan pintu untuk pengudaraan, karbon monoksida boleh meningkat ke paras bahaya secepat mungkin.
- Jangan hidupkan enjin dalam ruang yang mempunyai pengudaraan yang lemah dan kawasan yang separa tertutup seperti garaj, bangsal atau tempat letak kereta yang berbumbung.
- Jangan hidupkan enjin di kawasan luar yang boleh menyebabkan asap ekzos memasuki bangunan melalui tingkap ataupun pintu.

Bebanan

Menambah muatan atau alatan tambahan pada motosikal boleh menjejaskan kestabilan dan kawalan sekiranya pengagihan berat berbeza. Untuk mengelak kemungkinan berlakunya kemalangan, berhati-hati semasa menambah alatan tambahan atau muatan dan pemanduan yang cermat. Disini, disediakan informasi mengenai

alatan tambahan dan panduan am untuk diikuti apabila menambah muatan pada motosikal:

Jumlah berat penunggang, penumpang, alatan tambahan dan muatan tidak boleh melebihi berat maksimum yang telah diberikan Pengendalian yang melebihi muatan akan menyebabkan kemalangan.

Muatan maksimum:
150 kg (331 lb)

Apabila membawa muatan dengan berat yang ditetapkan, sentiasa mengikuti arahan berikut:

- Berat muatan dan alat kelengkapan sepatutnya dikekalkan rendah dan dekat dengan motosikal seboleh mungkin. Pastikan pengagihan berat di antara kedua-dua belah sisi motosikal anda adalah seimbang untuk mengurangkan ketidakseimbangan atau kestabilan.
- Penukaran berat boleh membuatkan ketidakseimbangan secara tiba-tiba. Pastikan alat kelengkapan dan muatan diletakkan dengan cara yang selamat pada motosikal sebelum

ditunggang. Sentiasa periksa ikatan kesemua alat kelengkapan dan muatan.

- Melaras suspensi bersesuaian dengan berat muatan, dan periksa periksa tekanan angin dan keadaan tayar.
- Jangan letakkan sesuatu yang besar atau berat pada handlebar, cabang hadapan, atau alas geseran hadapan. Kesemua alat ini, termasuk muatan seperti beg tidur, beg berbulu tebal, atau khemah, boleh menjadikan ketidakstabilan pengawalan atau tindakbalas pemanduan yang perlahan.
- **Kenderaan ini tidak direka untuk menarik kenderaan lain atau di pasang kereta penumpang di sebelah.**

Alatan Tambahan Tulen Yamaha

Pemilihan alatan tambahan untuk motosikal anda adalah keputusan yang penting. Alatan tambahan tulen yang hanya pada wakil Yamaha telah pun direka, diuji dan diluluskan oleh Yamaha untuk kegunaan motosikal anda.

MAKLUMAT KESELAMATAN

Banyak syarikat yang tiada jalinan antara Yamaha mengeluarkan komponen dan alatan tambahan atau memberikan pengubahsuaian pada motosikal Yamaha. Yamaha tidak akan menguji terlebih dahulu produk yang dikeluarkan oleh syarikat-syarikat lain. Oleh itu, Yamaha tidak menggalakkan pemasangan alatan ataupun pengubahsuaian motosikal yang tidak dikeluarkan dan dijual oleh Yamaha, walaupun ia dijual dan dipasang oleh wakil Yamaha.

Barangan Selepas Pasaran, Alatan Tambahan dan Pengubahsuaian

Anda akan dapat jumpa produk-produk barangan selepas pasaran yang seakan-akan sama bentuk dan kualiti dengan alatan tambahan tulen Yamaha, menyedari sesetengah alatan tambahan selepas pasaran atau pengubahsuaian tidak sesuai disebabkan oleh risiko keselamatan kepada penumpang atau orang lain. Memasang produk selepas pasaran ataupun membuat modifikasi pada motosikal yang mengubah bentuk dan pengendalian motosikal boleh mendatangkan risiko yang tinggi untuk cedera atau kematian pada penumpang dan orang lain.

Anda bertanggungjawab pada kecederaan berkenaan berikutan pengubahsuaian pada motosikal.

Ingat panduan berikut dan juga yang telah diberikan pada bahagian '**Bebanan**' apabila memasang alatan tambahan.

- Jangan memasang alatan tambahan atau membawa muatan yang boleh menjejaskan prestasi motosikal. Berhati-hati memeriksa alatan tambahan sebelum menggunakannya untuk memastikan ianya tidak menghalang kelancaran apabila selekoh dan jalan lurus, had suspensi dalam perjalanan jauh, pergerakan stering atau pengendalian kawalan atau kemalapan lampu dan pemantul cahaya.
 - Alatan tambahan yang dipasang pada handlebar ataupun pada cabang hadapan menjadikan motosikal tidak stabil disebabkan pengagihan beban atau daya gerak udara berubah. Jika alatan tambahan dipasang pada handlebar atau pada cabang hadapan seharusnya tidak mempunyai berat yang berlebihan.
 - Alatan tambahan yang besar dan mengambil banyak ruang memberi kesan yang serius dalam kestabilan motosikal

disebabkan oleh daya gerak udara. Udara akan menolak motosikal menjadikan ianya hilang kestabilan.

Alatan tambahan yang besar juga akan menyebabkan motosikal hilang keseimbangan sekiranya memotong atau dipotong oleh kenderaan besar.

- Sesetengah alatan tambahan menyebabkan penunggang berada pada posisi tunggangan yang tidak sepatutnya. Ketidakesesuaian ini menghadkan pergerakan penunggang. Oleh itu, alatan tambahan seperti itu tidak digalakkan.
- Berhati-hati semasa memasang alatan tambahan elektrikal. Jika alatan tambahan elektrikal ini melangkaui kapasiti sistem elektrikal motosikal, akan menyebabkan kegagalan elektrik, kegagalan lampu berfungsi atau kuasa enjin mungkin terjadi.

Pandangan kiri

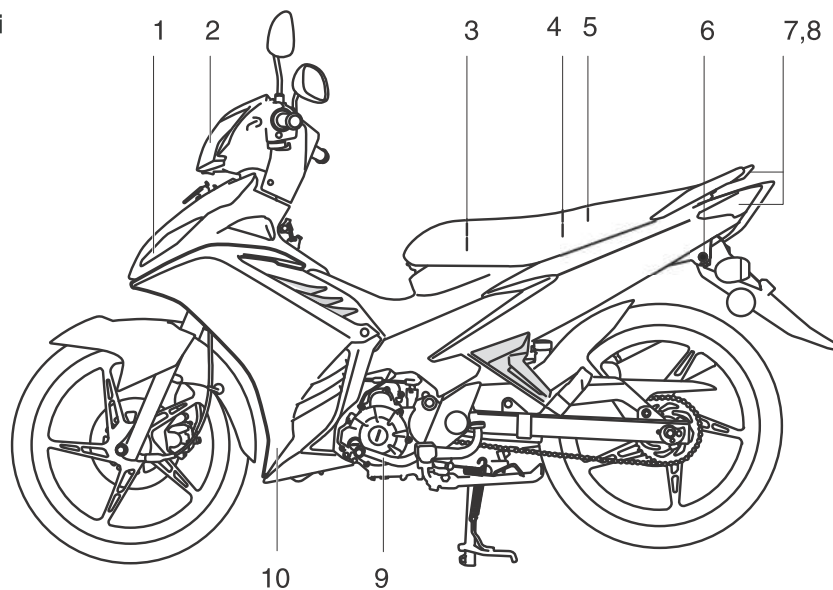

- | | |
|----------------------------------------------------|-----------------------------------------|
| 1. Lampu isyarat hadapan/lampu tambahan (m/s 6-35) | 6. Pengunci tempat duduk (m/s 3-9) |
| 2. Lampu hadapan (m/s 6-34) | 7. Lampu belakang/brek (m/s 6-35) |
| 3. Bateri(m/s 6-32) | 8. Lampu isyarat belakang (m/s 6-35) |
| 4. Tempat penyimpanan (m/s 3-10) | 9. Pedal penukar (m/s 3-6) |
| 5. Beg alat pemilik (m/s 6-1) | 10. Takungan cecair penyejuk (m/s 6-14) |

2-1

KETERANGAN

Pandangan kanan

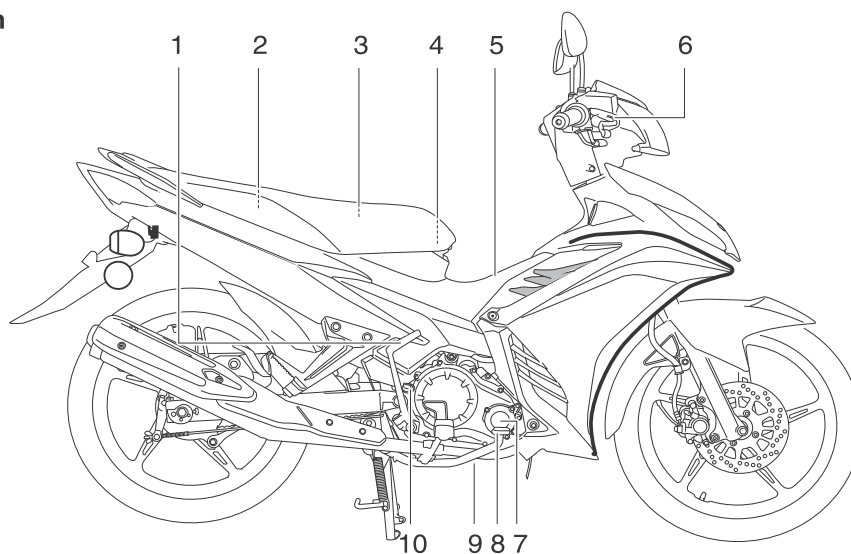

- | | |
|---------------------------------------|----------------------------------------------|
| 1. Penghidup tendang (m/s 3-9) | 6. Takungan minyak brek hadapan (m/s 6-24) |
| 2. Penutup tangki bahan api (m/s 3-6) | 7. Elemen penapis minyak enjin (m/s 6-11) |
| 3. Fius (m/s 6-33) | 8. Pedal brek (m/s 3-6) |
| 4. Pemegang topi keladar (m/s 3-9) | 9. Bolt salur keluar minyak enjin (m/s 6-11) |
| 5. Elemen penapis udara (m/s 6-15) | 10. Penutup minyak enjin (m/s 6-11) |

2-2

Alatan dan Kawalan

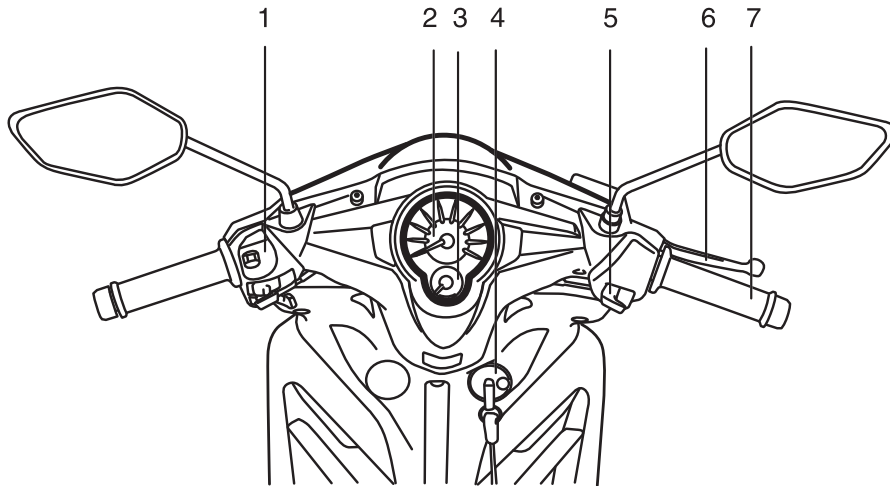

2

- 1. Suis kiri handlebar (m/surat 3-4)
- 2. Unit jangkalaju (m/surat 3-4)
- 3. Tolok bahan api (m/surat 3-4)
- 4. Kunci utama / kunci stering (m/surat 3-1)
- 5. Suis kanan handlebar (m/surat 3-5)
- 6. Tuil brek (m/surat 3-6)
- 7. Pemegang pendikit (m/surat 6-18)

2-3

ALATAN DAN FUNGSI KAWALAN

Kunci utama/ kunci stering

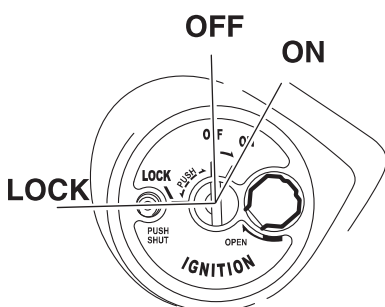

KUNCI "LOCK"

Stering dikuncikan dalam kedudukan semua litar elektrik diputuskan. Kunci boleh dikeluarkan.

Untuk mengunci stering:

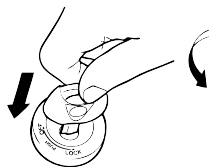

1. Tekan
2. Pusing
1. Pusing handlebar ke sebelah kiri sepenuhnya.
2. Tolakkan kunci pada posisi "OFF", lepaskan kemudian pusingkan ke arah "LOCK"
3. Keluarkan kunci.

Untuk membuka kunci stering:

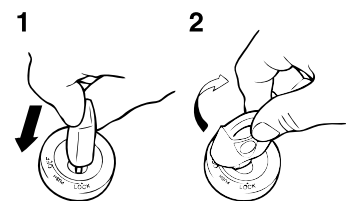

Masukkan kunci, kemudian pusingkan ia ke arah "OFF"

AMARAN

Jangan pusing kunci ke arah padam "OFF" atau kunci "LOCK" semasa motosikal bergerak, jika tidak litar elektrik akan terpadam, boleh menyebabkan hilang kawalan atau kemalangan. Pastikan motosikal berhenti sebelum anda pusingkan kunci ke arah "OFF" atau "LOCK"

3

Kunci utama/ kunci stering mengawal pencucuhan dan sistem lampu, mengunci stering dan juga untuk membuka tempat duduk. Ia digambarkan digambarkan seperti berikut.

ON

Semua litar elektrik dibekalkan kuasa bateri, lampu pada meter menyala dan enjin boleh dihidupkan. Kunci tidak boleh dikeluarkan.

OFF

Kesemua litar elektrik diputuskankan. Kunci boleh dikeluarkan.

Penutup lubang kunci

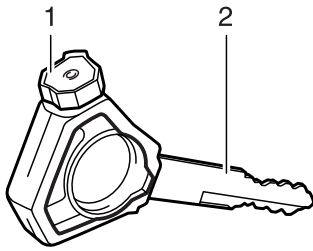

1. Kunci keselamatan
Untuk buka dan tutup lubang kunci
2. Kunci penghidup
Untuk menghidupkan enjin

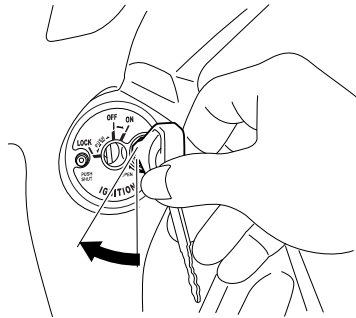

Untuk membuka penutup lubang kunci
Masukkan kunci penutup pada tempatnya seperti yang ditunjukkan, kemudian pusingkan kunci ke kiri untuk membuka penutup lubang kunci.

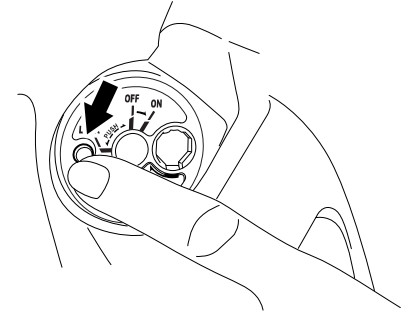

1. tekan butang penutup
Untuk menutup penutup lubang kunci

Tekan butang penutup selepas menarik keluar kunci.

ALATAN DAN FUNGSI KAWALAN

Lampu penunjuk dan amaran

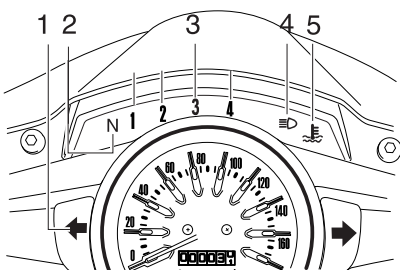

1. Lampu penunjuk isyarat "↔"
2. Lampu penunjuk neutral "N"
3. Lampu penunjuk kedudukan gear "1" "2" "3" "4"
4. Lampu penunjuk pancaran lampu tinggi "≡"
5. Lampu amaran suhu cecair penyejuk "⊡"

Lampu penunjuk isyarat arah "↔"
Lampu penunjuk ini akan berkelip apabila suis isyarat arah dihidupkan ke kiri atau ke kanan.

Lampu isyarat neutral "N"

Lampu isyarat ini akan menyala apabila ia berada di kedudukan neutral.

Lampu penunjuk kedudukan gear "1" "2", "3" dan "4"

Lampu penunjuk tersebut akan menyala apabila penukaran gear berada di kedudukan "1", "2", "3" atau "4".

Lampu penunjuk pancaran tinggi "≡"

Lampu penunjuk ini akan menyala apabila pancaran tinggi lampu utama dinyalakan.

Lampu amaran suhu cecair penyejuk "⊡"

Lampu amaran suhu cecair penyejuk akan menyala apabila enjin terlalu panas. Apabila ini berlaku, matikan enjin serta-merta dan biarkan enjin itu sejuk.

Lampu amaran ini juga dapat mengesan dengan sendiri ketidakfungsian beberapa litar elektrik.

- Apabila suis utama dipusingkan ke arah "ON" dan enjin tidak berjalan, lampu amaran ini akan menyala jika berlaku kerosakan pada litar elektrik. Jika ini terjadi, dapatkan wakil penjual Yamaha anda untuk memeriksa kenderaan ini.

- Apabila enjin telah bergerak, lampu penunjuk akan menyala jika enjin terlalu panas atau jika berlaku kerosakan litar elektrik. Untuk mengenalpasti apa yang sebenarnya berlaku, hentikan kenderaan anda, jika anda rasa selamat untuk melakukannya, kemudian pusingkan suis utama anda ke arah "OFF", dan pusing semula ke arah "ON". Jika lampu amaran itu masih menyala, ini bermakna enjin terlalu panas. Pastikan enjin dimatikan dan biarkannya sejuk.

PERHATIAN

Jangan biarkan enjin anda beroperasi jika ia terlampau panas.

Jika lampu amaran menyala, ini menunjukkan ada kerosakan pada litar elektrik. Dapatkan wakil penjual Yamaha anda untuk memeriksa kenderaan ini.

Lampu amaran bagi litar elektrik ini dapat diperiksa dengan memusingkan kunci ke arah "ON".

Jika lampu amaran ini tidak menyala dalam beberapa saat, pusing kembali ia ke arah "OFF", dapatkan wakil penjual Yamaha anda untuk memeriksa litar elektrik.

Unit jangkalaju

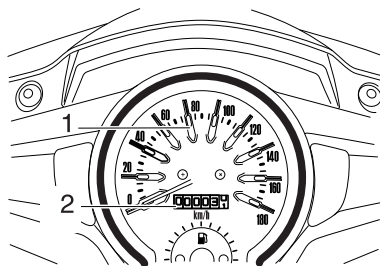

1. Jangkalaju
2. Jangkaligat

Unit jangkalaju dilengkapi dengan jangkalaju dan jangkaligat. Jangka laju menunjukkan kelajuan kenderaan. Jangkaligat menunjukkan jarak yang telah diliputi.

Tolok bahan api

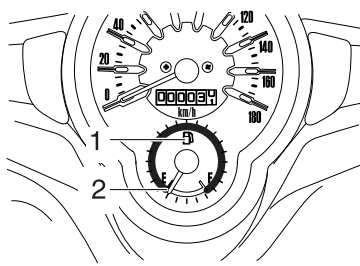

1. Tolok bahan api
2. Zon merah

Tolok bahan api menunjukkan jumlah kuantiti petrol di dalam tangki bahan api. Jika jarum penunjuk bergerak ke "E" (Empty), ini menunjukkan kuantiti bahan api berkurangan. Apabila jarum telah sampai ke zon merah, anggaran 1.0L (0.26 US gal) (0.22 Imp.gal) baki didalam tangki bahan api. Jika ini terjadi, isi semula minyak secepat mungkin.

TIP

- Jangan biarkan tangki bahan api kosong sepenuhnya.
- Suis utama mestilah dipusingkan ke arah "ON" untuk melihat ketepatan bacaan paras minyak di tolak bahan api.

3-4

Suis handlebar

Kiri

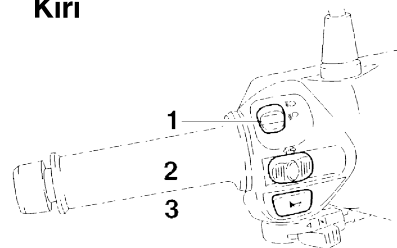

1. Suis lampu pemalap "☰/☱"
2. Suis isyarat membelok "↔"
3. Suis hon "🔊"

Suis lampu pemalap "☰/☱"

Setkan suis kepada kedudukan "☰" untuk lampu tinggi dan kepada kedudukan "☱" untuk lampu rendah.

ALAT DAN FUNGSI KAWALAN

Suis isyarat membelok "↔"

Untuk memasang isyarat membelok ke kanan, push suis ke "☞". Untuk memasang isyarat membelok ke kiri, tolak suis ke "☜". Apabila dilepaskan suis akan kembali semula ke tengah. Untuk memadam lampu isyarat membelok, tekan suis selepas ia telah kembali ke kedudukan tengah.

Suis hon "🔊"

Tekan suis ini untuk membunyikan hon.

Kanan

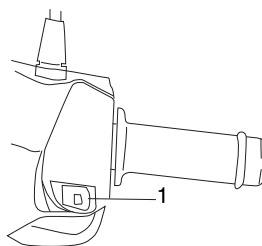

1. Suis penghidup "☹"

Suis penghidup "☹"

Tekan suis untuk menghidupkan enjin dengan gunakan "starter"

PERHATIAN

Lihat muka surat 5-1 untuk arahan permulaan sebelum menghidupkan enjin.

Pedal penukar

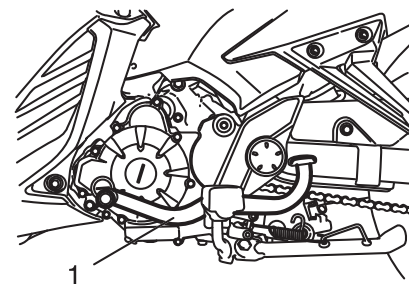

1. Penukar Pedal

Penukar pedal terletak di sebelah kiri enjin. Motosikal ini dilengkapi dengan penghantaran 4 kelajuan.

TIP

Gunakan jari kaki anda untuk menukar ke gear tinggi dan tumit anda untuk menukar ke gear rendah.

Tuil brek

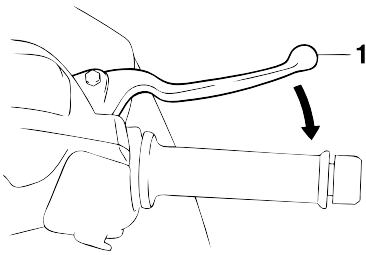

1. Tuil brek

Tuil brek terletak pada sebelah kanan pencengkam handlebar. Untuk menggunakan brek depan, tarik tuil menghala ke pencengkam handlebar.

Pedal brek

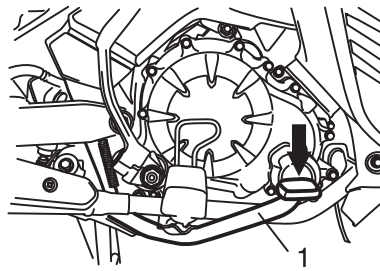

1. Pedal brek

Pedal brek terletak disebelah sisi kanan motosikal. Untuk menggunakan brek belakang, tekan pedal brek ke bawah

Penutup tangki bahan api

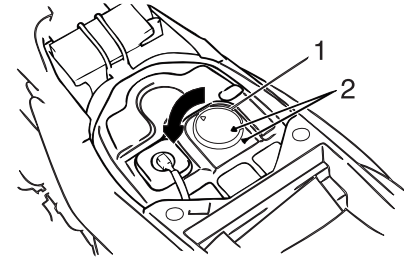

1. Penutup tangki bahan api
2. Tanda "△"

Cara membuka penutup tangki bahan api

1. Buka tempat duduk (Lihat mukasurat 3-9).
2. Pusing penutup tangki bahan api mengikut arah lawan jam dan tarik keluar.

Cara memasang penutup tangki bahan api

1. Masukkan penutup tangki bahan api ke dalam lubang tangki dan pusing mengikut arah jam sehingga tanda di atas penutup "△" dan tanda pada tangki adalah sejajar.
2. Tutup tempat duduk.

⚠️ AMARAN

Pastikan penutup tangki bahan api tersebut ditutup dengan baik sebelum memulakan perjalanan.

3-6

3

ALATAN DAN FUNGSI KAWALAN

Bahan api

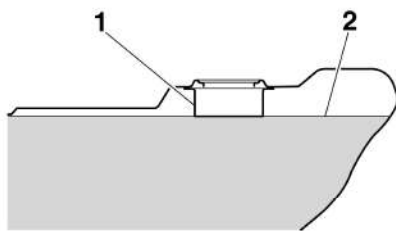

1. Tiub penapis tangki bahan api.
2. Aras bahan api

Pastikan bahan api di dalam tangki mencukupi

⚠️ AMARAN

Gasolin dan gas gasolin adalah sangat mudah terbakar. Untuk mengelak daripada kebakaran atau letupan dan untuk mengurangkan risiko kecederaan semasa mengisi bahan api, turuti arahan berikut

1. Sebelum mengisi minyak, matikan dahulu enjin dan pastikan tiada sesiapa yang duduk di atas motosikal. Jangan mengisi bahan api semasa merokok, terdapat percikan atau api, ataupun punca-punca yang boleh menyebabkan nyalaan api seperti lampu pemanas air atau pengering pakaian.
2. Jangan tumpahkan bahan api pada tangki. Hentikan pengisian bahan api apabila bahan api menyentuh tiub penapis. Pemanasan daripada enjin atau matahari menyebabkan bahan api tertumpah keluar dari tangki.

3. Lap secepat mungkin tumpahan bahan api. **PERHATIAN :** Secepat mungkin tumpahan bahan api dengan kain yang bersih, kering kerana bahan api boleh merosakkan permukaan cat atau bahagian plastik.
4. Pastikan penutup tangki bahan api ditutup dengan rapat.

⚠️ AMARAN

Gasolin adalah bahan yang mengandungi racun yang boleh menyebabkan kecederaan atau kematian. Menggunakan ia secara berhati-hati. Jangan memasukkan gasolin ke dalam mulut. Jika tertelan, terhidu gas gasolin yang banyak, gasolin terkena mata, segera dapatkan pemerhatian daripada doktor. Jika gasolin terkena kulit, basuh menggunakan air sabun. Jika terkena pada pakaian, tukar pakaian.

3-7

3

Bahan api yang disyorkan:

Gasolin biasa tanpa plumbum sahaja

Muatan tangki bahan api:

4.0L (1.06 US gal) (0.88 Imp gal)

PERHATIAN

Gunakan minyak tanpa plumbum sahaja. Penggunaan minyak berplumbum akan menyebabkan kerosakan pada bahagian dalaman enjin seperti injap dan gelang ombok. Begitu juga dengan sistem ekzos.

Penukar Pemangkin

Model ini dilengkapi dengan penukar bermangkin di dalam sistem ekzos.

AMARAN

Sistem ekzos adalah panas selepas beroperasi. Pastikan sistem ekzos telah sejuk sebelum membuat kerja kerja penyelenggaraan.

PERHATIAN

Perkara-perkara di bawah perlu diberi perhatian untuk mengelakkan bahaya kebakaran atau kerosakan lain.

- Hanya gunakan petrol tanpa plumbum. Penggunaan petrol berplumbum akan menyebabkan kerosakan yang tidak dapat diperbaiki ke atas penukar bermangkin.
- Jangan meletakkan kenderaan di sebelah sesuatu yang mudah terbakar seperti rumput atau bahan-bahan lain yang mudah terbakar.
- Jangan biarkan enjin hidup begitu sahaja dengan terlalu lama.

Tuil Penghidup “N”

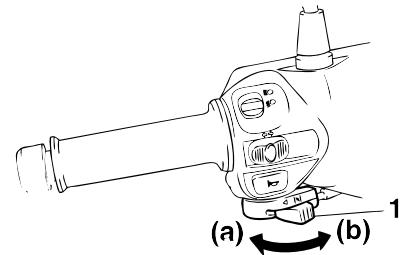

1. Tombol penghidup “N”

Menghidupkan enjin yang sejuk memerlukan campuran bahan api berudara yang banyak, yang mana boleh dibekalkan oleh tombol penghidup (choke). Gerakkan tuil ke arah (a) untuk menghidupkan tombol penghidup (choke). Gerakkan tuil ke arah (b) untuk menutup tombol penghidup (choke).

ALAT DAN FUNGSI KAWALAN

Penghidup tendang

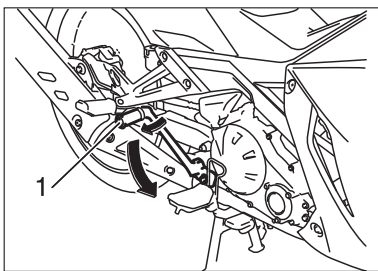

1. Penghidup tendang

Jika enjin gagal dihidupkan menggunakan suis penghidup, cuba gunakan suis penghidup tendang. Untuk menghidupkan enjin, lipat keluar penghidup tendang, turunkan perlahan-lahan menggunakan kaki sehingga gear dimasukkan dan kemudian tendangkannya ke bawah dengan lancar tetapi kuat.

Tempat duduk

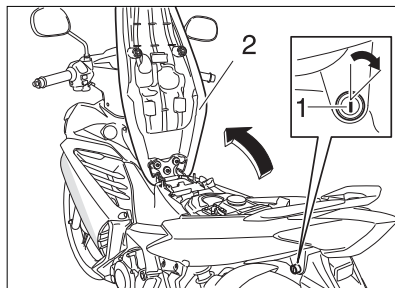

- 1- Kunci tempat duduk
- 2- Tempat duduk

Cara membuka tempat

1. Masukkan kunci ke dalam tempat kunci, dan kemudian putar seperti yang ditunjukkan.
2. Tolakkan tempat duduk ke atas.

Cara menutup tempat duduk

1. Tolakkan tempat duduk ke bawah, dan kemudian tekankan ke bawah untuk memastikan dikunci dengan betul.
2. Keluarkan kunci.

TIP

Kunci tidak perlu ditekan semasa memusingkannya

Penyangkut topi keledar

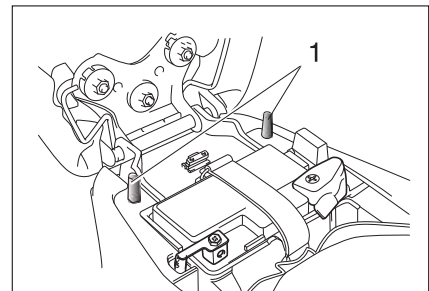

1. Penyangkut topi keledar

Pemegang topi keledar berada di bawah tempat duduk

Cara menyangkut topi keledar pada penyangkut:

1. Buka tempat duduk (lihat m/s 3-9)
2. Sangkutkan topi keledar di tempat penyangkut topi keledar, dan kemudian tutup dan kuncikan tempat duduk.

AMARAN! Jangan menunggang motosikal jika topi keledar berada di tempat penyangkutnya, topi keledar mungkin akan terlanggar sesuatu objek, menyebabkan hilang kawalan dan mengakibatkan kemalangan.

Cara mengambil topi keledar dari penyangkut

Buka tempat duduk, keluarkan topi keledar dari penyangkut topi keledar, dan kemudian tutup tempat duduk.

Tempat penyimpanan

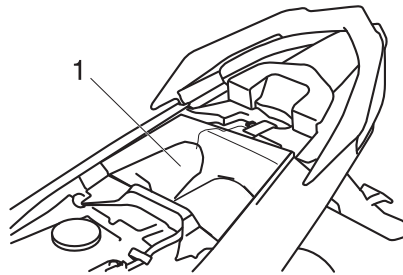

1. Tempat penyimpanan

Tempat penyimpanan terletak di bawah tempat duduk. (Lihat muka surat 3-9). Apabila menyimpan buku panduan pemilik atau dokumen yang lain, pastikan anda bungkusannya dengan beg plastik supaya ia tidak basah. Apabila membasuh kenderaan, pastikan tidak ada air yang masuk ke dalam tempat penyimpanan.

Tongkat Sisi

Tongkat sisi terletak di sebelah kiri rangka. Angkat atau turunkan tongkat sisi dengan kaki anda apabila kenderaan pada keadaan tegak

AMARAN

Kenderaan tidak boleh ditunggang dengan tongkat sisi menuju ke bawah, atau jika tongkat sisi tidak dapat diangkat sepenuhnya, kalau tidak, tongkat sisi akan menyentuh tapak dan akan mengganggu kawalan, akibatnya kemungkinan akan hilang kawalan.

3

3-10

PEMERIKSAAN SEBELUM KENDALIAN

Periksa motosikal setiap kali digunakan untuk memastikan motosikal di dalam keadaan yang selamat digunakan. Sentiasa digunakan. Sentiasa menuruti prosedur pemeriksaan dan penjagaan juga jadual yang disediakan di dalam Buku Panduan Pengguna.

AMARAN

Kegagalan untuk memeriksa dan menjaga motosikal dengan baik boleh meningkatkan kemungkinan kerosakan atau kemalangan. Elakkan menggunakan motosikal jika terdapat kerosakan. Jika masalah itu tidak dapat dibetulkan menggunakan prosedur yang disediakan di dalam buku panduan ini, dapatkan wakil Yamaha untuk pemeriksaan.

Sebelum menggunakan motosikal ini, periksa bahagian-bahagian berikut:

4

SENARAI PEMERIKSAAN SEBELUM OPERASI

Senarai pemeriksaan sebelum operasi

PERKARA	PEMERIKSAAN	MUKA SURAT
Bahan Api	<ul style="list-style-type: none"> • Periksa paras minyak di dalam tangki minyak. • Tambah jika perlu. • Periksa saluran minyak supaya tiada kebocoran. 	3-7
Minyak Enjin	<ul style="list-style-type: none"> • Periksa paras minyak dalam enjin. • Jika perlu, minyak enjin yang disyorkan mengikut paras yang ditentukan. • Periksa kenderaan supaya tiada kebocoran. 	6-10
Cecair Penyejuk	<ul style="list-style-type: none"> • Periksa paras cecair penyejuk di dalam takungan. • Jika perlu, tambahkan cecair penyejuk ke paras yang ditentukan. • Periksa sistem penyejuk supaya tiada kebocoran.. 	6-13
Brek Hadapan	<ul style="list-style-type: none"> • Periksa operasi. • Jika terdapat brek yang lembut dan kenyal, minta pihak penjual Yamaha membaikinya sistem hidraulik. • Periksa pelapik brek supaya tiada kehausan. • Mengantikannya jika perlu. • Periksa paras cecair di takungan. • Jika perlu, tambahkan cecair brek ke paras yang ditentukan. • Periksa sistem hidraulik supaya tiada kebocoran. 	6-22, 6-24
Brek Belakang	<ul style="list-style-type: none"> • Periksa operasi. • Periksa gerak bebas brek. • Jika perlu, menyelaraskannya. 	6-22
Pendikit	<ul style="list-style-type: none"> • Pastikan operasi adalah lancar. • Minyakkan jika perlu. • Periksa gerak bebas kabel. • Jika perlu, menyelaraskannya. 	6-18
Kabel Kawalan	<ul style="list-style-type: none"> • Pastikan operasi adalah lancar. • Minyakkan jika perlu. 	6-28
Rantai Pemacu	<ul style="list-style-type: none"> • Periksa kelonggaran rantai. • Melaraskannya jika perlu. • Periksa keadaan rantai. • Minyakkan jika perlu. 	6-22, 6-25

4-2

SENARAI PEMERIKSAAN SEBELUM OPERASI

PERKARA	PEMERIKSAAN	MUKA SURAT
Roda dan Tayar	<ul style="list-style-type: none"> • Periksa supaya tiada kerosakan. • Periksa keadaan tayar dan ketebalan bunga tayar. • Periksa tekanan angin. • Betulkan jika perlu. 	6-19, 6-21
Pedal Brek	<ul style="list-style-type: none"> • Pastikan operasi adalah lancar. • Minyakkan bahagian pasak pedal jika perlu. 	6-29
Tuil Brek	<ul style="list-style-type: none"> • Pastikan operasi adalah lancar . • Minyakkan bahagian pasak tuil jika perlu. 	6-22
Tongkat tengah Tongkat sisi	<ul style="list-style-type: none"> • Pastikan operasi adalah lancar. • Minyakkan bahagian pasak jika perlu. 	6-29
Kancing Penutup	<ul style="list-style-type: none"> • Pastikan semua nut, bolt, bolt dan skrew diketatkan. • Ketatkan jika perlu. 	—
Alatan, Lampu Isyarat dan suis	<ul style="list-style-type: none"> • Periksa operasi. • Betulkan jika perlu. 	—
Bateri	<ul style="list-style-type: none"> • Periksa paras cecair. • Isikan air suling jika perlu 	6-32

4-3

OPERASI DAN PANDUAN PENTING PENUGGANGAN

Baca Buku Panduan Pengguna untuk lebih memahami dengan kawalan motosikal ini. Jika terdapat kawalan atau fungsi yang tidak difahami, dapatkan wakil Yamaha untuk penerangan.

AMARAN

- **Pastikan anda biasa dengan semua operasi sistem kawalan dan fungsinya sebelum menunggang. Dapatkan nasihat dari wakil penjual Yamaha tentang fungsi kawalan yang tidak anda fahami.**
- **Jangan hidupkan enjin anda di kawasan yang tertutup untuk sebarang jangka masa. Asap ekzos adalah beracun, dan jika tersedut asap tersebut boleh menyebabkan pengsan atau mati dalam jangka masa yang singkat. Sentiasa pastikan pengudaraan mencukupi.**

- **Sebelum menghidupkan enjin, pastikan tongkat sisi diangkat. Jika tongkat sisi tidak diangkat sepenuhnya, ia boleh menyentuh tapak, dan menghalang operasi, mengakibatkan hilang kawalan**

PERHATIAN

Jangan menunggang melalui air yang dalam (termasuk lopak air) enjin mungkin akan mengalami kerosakan

Menghidupkan dan memanaskan enjin yang sejuk

1. Pusingkan kunci ke arah "ON"
2. Tukarkan penghantaran ke kedudukan neutral.

TIP

Apabila penghantaran berada dalam kedudukan neutral, lampu penunjuk neutral akan menyala, jika tidak, dapatkan wakil penjual Yamaha anda untuk memeriksa litar elektrik.

3. Letakkan motosikal dalam keadaan tegak dengan menggunakan tongkat tengah.

AMARAN

Sebelum menghidupkan enjin, pastikan penghantaran berada di neutral dan motosikal berada dalam keadaan tegak di tongkat tengah.

4. Buka tombol penghidup "CHOKE" sepenuhnya dan kemudian tutup pemegang pendikit sepenuhnya. Lihat mukasurat 3-8)
5. Hidupkan enjin dengan menekan suis penghidup ataupun menendang penghidup tendang.

5-1

5

OPERASI DAN PANDUAN PENTING PENUGGANGAN

TIP:

Jika enjin gagal dihidupkan dengan menggunakan suis penghidup, lepaskan suis penghidup, tunggu beberapa saat, dan cuba sekali lagi. Setiap percubaan mestilah dilakukan secepat mungkin untuk melindungi bateri. Jangan cuba menghidupkan enjin melebihi 10 saat dalam setiap percubaan. Jika enjin tidak dapat dihidupkan dengan menggunakan suis penghidup, cuba gunakan penendang hidup.

PERHATIAN

Lampu penunjuk tahap suhu cecair penyejuk akan menyala apabila kunci dipusingkan ke arah "ON", dan akan padam dalam beberapa saat. Jika lampu penunjuk tahap suhu cecair penyejuk menyala selepas dihidupkan, matikan enjin serta-merta, dapatkan wakil penjual Yamaha untuk memeriksa litar elektrik.

6. Selepas enjin dihidupkan, tolak tombol penghidup "choke" balik ke kedudukan separuh.

PERHATIAN

Untuk memanjangkan hayat enjin, sentiasa panaskan enjin sebelum memulakan perjalanan. Jangan me mecut ketika enjin sejuk!

7. Apabila enjin sudah panas, tutup tombol penghidup "choke".

TIP

Enjin akan panas apabila ia bertindak balas dengan baik kepada pendikit dengan keadaan tombol penghidup "choke" ditutup.

Menghidupkan enjin yang panas

Sila ikut prosedur yang sama seperti cara menghidupkan enjin yang sejuk kecuali tombol penghidup "choke" tidak diperlukan apabila enjin ini panas.

5

5-2

OPERASI DAN PANDUAN PENTING PENGGUNA

Penukaran gear

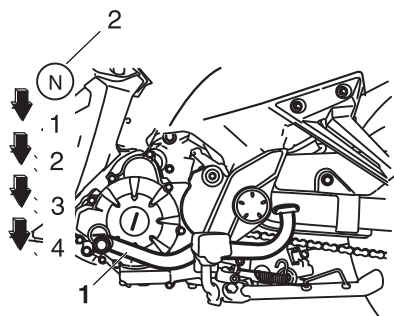

1. Pedal penukar
2. Posisi neutral

Penukaran gear membolehkan anda untuk mengawal jumlah kuasa yang terdapat pada enjin untuk menghidupkan enjin, memecut, mendaki bukit, dan lain-lain.

Penggunaan pedal penukaran ditunjukkan di dalam gambarajah.

TIP

Untuk menukar penghantaran keposisi neutral, tekan penukaran gear berkerap kali hingga bawah dan kemudian menaikkan.

PERHATIAN

- Pastikan penghantaran betul-betul dipindahkan ke gear.
- Pastikan pendikit ditutup sepenuhnya apabila menukar gear.
- Pastikan lampu penunjuk neutral menyala apabila penghantaran berada di kedudukan neutral.

Panduan untuk mengurangkan penggunaan bahan api

Penggunaan bahan api adalah amat bergantung kepada cara penunggang. Ambil perhatian terhadap panduan berikut untuk mengurangkan penggunaan bahan api:

- Tutup tombol penghidup "choke" secepat mungkin.
- Buat penukaran dengan pantas, dan elakkan kelajuan yang tinggi ketika memecut.
- Jangan menekan minyak ketika menukar ke gear rendah, dan elakkan kelajuan yang tinggi ketika tiada beban pada enjin.
- Padamkan enjin ketika tidak digunakan (contohnya, dalam keadaan kesesakan lalu lintas, lampu isyarat atau ketikamenunggu keretapi melintas).

5

5-3

OPERASI DAN PANDUAN PENTING PENGGUNA

Enjin berjalan dengan perlahan

Jangka masa 0 and 1000 km (600mi) adalah masa terpenting untuk hayat motosikal. Dengan sebab itu, anda perlu meneliti perkara-perkara di bawah se baik mungkin.

Memandangkan enjin adalah baru, jangan terlalu membebankan enjin dalam 1000 km (600 mi) yang pertama. Pelbagai alatan digunakan dalam enjin dan pelinciran dengan sendiri dapat melancarkan operasi. Ketika ini, membiarkan pendikit beroperasi terlalu lama atau apa-apa keadaan yang boleh menyebabkan enjin menjadi terlalu panas mestilah dielakkan. Sentiasa menukarkan kelajuan enjin dari masa ke semasa. Jangan operasikan enjin dengan pendikit berada dalam satu kedudukan sahaja.

0–150 km (0–90 mi)

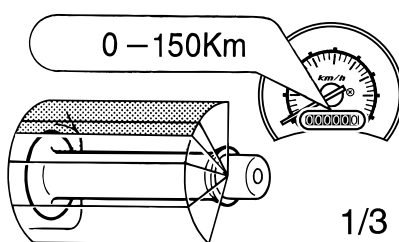

Elakkan operasi melebihi 1/3 pendikit terlalu lama.

Selepas pengoperasi yang lama, matikan enjin dan biarkan ia sejuk selama 5 hingga 10 minit.

Ubah kelajuan enjin dari masa ke masa. Jangan menetapkan kelajuan disatu kedudukan pendikit sahaja.

150–500 km (90–300 mi)

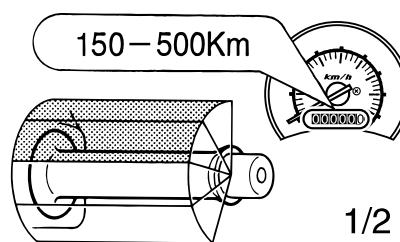

Elakkan operasi melebihi 1/2 pendikit.

Ubah kelajuan setiap masa, jangan sesekali memulas pendikit sepenuhnya

5

5-4

OPERASI DAN PANDUAN PENTING PENGGUNA

500–1000 km (300–600 mi)

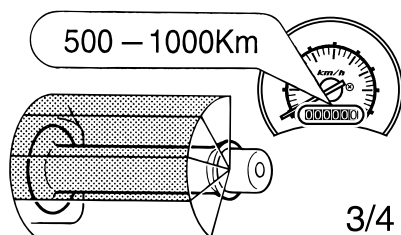

Elakkan operasi dalam jangka masa yang panjang melebihi $\frac{3}{4}$ pendikit.

1000 km (600 mi) dan ke atas

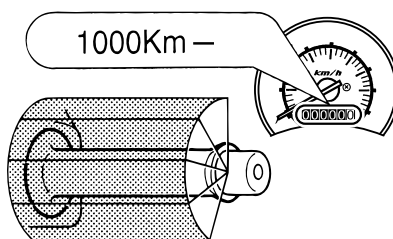

Elakkan operasi pendikit secara maksimum dalam jangka masa panjang. Ubah kelajuan dari masa ke semasa. **PERHATIAN:** Selepas 1000km (600mi) pengoperasian, minyak enjin perlu ditukar, penapis minyak enjin atau elemen perlu diganti. Jika terdapat masalah dalam jangka masa mulaan pengoperasian enjin ini, dapatkan wakil Yamaha untuk pemeriksaan pada motosikal.

Meletakkan motosikal

Apabila meletakkan motosikal, matikan enjin, dan keluarkan kunci dari suis utama

AMARAN

- Memandangkan enjin dan sistem ekzos boleh menjadi panas, letakkan motosikal di tempat yang pejalan kaki atau kanak-kanak tidak mudah tersentuh.
- Jangan letakkan motosikal anda di tempat yang berbukit atau tanah yang lembut, jika tidak kenderaan anda mungkin tertumbang.

PERHATIAN

Jangan letak di tempat yang mudah terbakar seperti rumput atau benda-benda yang mudah terbakar.

5

5-5

OPERASI DAN PANDUAN PENTING PENGGUNA

Nota Am

Banyak kebaikan yang dapat diperolehi daripada penggunaan dan penyelenggaraan dengan cara yang betul.

1. PELANGGAN BOLEH MENGGUNAKAN SEPENUHNYA KEUPAYAAN MOTOSIKAL YAMAHA.



2. MOTOSIKAL INI BERKEBOLEHAN UNTUK MENGEKALKAN KEUPAYAANNYA DALAM TEMPOH YANG LEBIH LAMA.

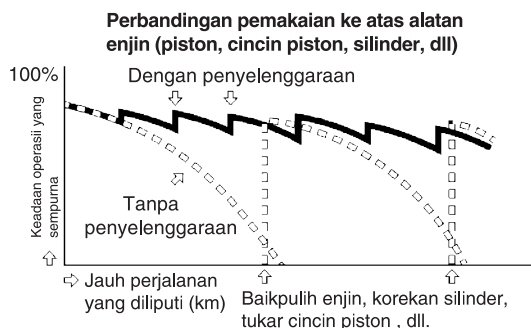

5-6

5

3. KOS MINYAK PETROL DAN PEMBAIKAN DAPAT DIKURANGKAN KE TAHAP YANG MINIMA.

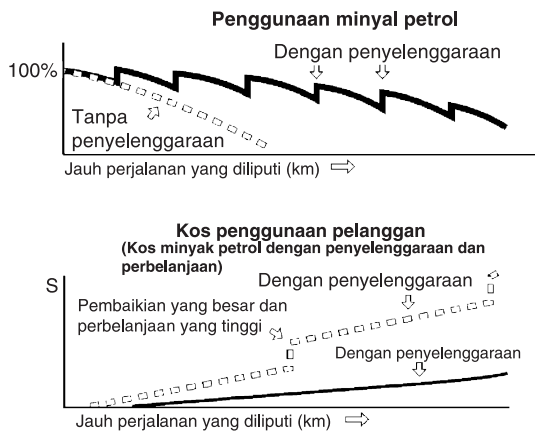

4. SESEBUAH MOTOSIKAL BOLEH MENDAPAT TAWARAN HARGA YANG TINGGI APABILA DITUKAR SEBAGAI BARANG TERPAKAI



5-7

PENYELENGGARAAN BERKALA DAN PEMBAIKAN MUDAH

Keselamatan adalah tanggungjawab pemilik. Pemeriksaan, penyelarasan dan pelinciran berkala akan menjamin keselamatan dan keadaan yang lebih efisien bagi motosikal anda. Perkara-perkara yang penting dalam pemeriksaan, penyelarasan dan pelinciran motosikal diterangkan di muka surat yang berikutnya. Tempoh masa yang terdapat dalam rajah penyelenggaraan berkala dan pelinciran patut dianggap sebagai rujukan dalam cara penunggangan yang biasa.

WALAU BAGAIMANAPUN, IA BERGANTUNG KEPADA CUACA, KAWASAN, LOKASI GEOGRAFI, DAN CARA PENGGUNAAN SESEORANG, TEMPOH PENYELENGGARAAN MUNGKIN PERLU DIPENDEKKAN.

AMARAN

Jika anda tidak biasa dengan kerja-kerja penyelenggaraan, dapatkan wakil penjual Yamaha melakukannya untuk anda.

Beg alat pemilik.

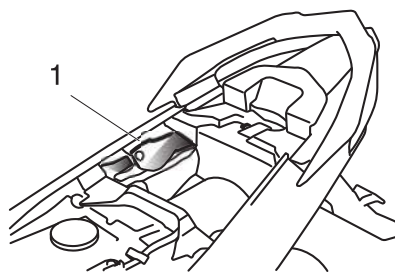

1. Beg alat pemilik

Beg alat pemilik terletak di dalam tempat penyimpanan di bawah tempat duduk. (Lihat m/surat 3-9)

Maklumat servis adalah termasuk dalam buku panduan ini dan alatan disediakan dalam beg alat pengguna adalah mencukupi untuk membantu anda dalam kerja kerja penyelenggaraan. Walaubagaimanapun, perkakas tambahan seperti perengkokh tork mungkin diperlukan untuk melaksanakan kerja penyelenggaraan yang betul.

TIP

Jika anda tidak mempunyai alat kelengkapan atau pengalaman untuk kerja yang rumit, dapatkan wakil penjual Yamaha anda untuk membantu anda.

AMARAN

Pengubahsuaian yang tidak diluluskan oleh Yamaha mungkin menjejaskan prestasi dan menyebabkannya tidak selamat untuk digunakan. Dapatkan nasihat dari wakil penjual Yamaha sebelum melakukan pengubahsuaian.

PERHATIAN

Pembuangan cecair (minyak, cecair penyejuk dan lain-lain) dan bateri secara terbuka boleh merosakkan alam sekitar. Dapatkan wakil Yamaha untuk pembuangan yang betul supaya dapat menyelamatkan alam sekitar

PENYELENGGARAAN BERKALA DAN PEMBAIKAN MUDAH

Carta penyelenggaraan berkala dan pelinciran

TIP

- Pemeriksaan tahunan perlu dilakukan setiap tahun, kecuali jika penyelenggaraan berpandukan jarak kilometer telah dilakukan.
- Setelah mencapai 12000 km, ulangi jadual penyelenggaraan kembali kepada 3000km dan seterusnya.
- Butiran yang mempunyai tanda * seharusnya dilakukan oleh wakil penjual Yamaha kerana memerlukan alatan khas, data dan kemahiran teknikal.

NO.	PERKARA	KERJA PEMERIKSAAN ATAU PENYELENGGARAAN	BACAAN JANGKALIGAT (km)					PEMERIKSAAN TAHUNAN
			0.5	3	6	9	12	
1	*	Saluran bahan api		√	√	√	√	√
2		Palam pencucuh		√		√		
					√		√	
3	*	Injap				√		
4		Sistem rangsangan udara		√	√	√	√	
					√		√	
5	*	Bateri		√	√	√	√	
6	*	Brek hadapan	√	√	√	√	√	√
			Apabila mencapai had kehausan					
7	*	Brek hadapan	√	√	√	√	√	√
			Apabila mencapai had kehausan					
8	*	Hos brek		√	√	√	√	√
			Setiap 4 tahun					

6-2

6

PENYELENGGARAAN BERKALA DAN PEMBAIKAN MUDAH

NO.	PERKARA	KERJA PEMERIKSAAN ATAU PENYELENGGARAAN	BACAAN JANGKALIGAT (x1000 km)					PEMERIKSAAN TAHUNAN
			0.5	3	6	9	12	
9	*	Roda		√	√	√	√	
10	*	Tayar		√	√	√	√	√
11	*	Bering roda		√	√	√	√	
12	*	Swingarm		√	√	√	√	
			Setiap 24000 km					
13		Rantai pemacu		Setiap 500 km dan selepas membasuh motosikal atau menunggang dalam keadaan hujan				
14	*	Galas stereng	√	√	√	√	√	
			Setiap 24000 km					
15	*	Pengetat chasis		√	√	√	√	√
16		Pangsi sisi dan tengah		√	√	√	√	√
17	*	Cabang depan		√	√	√	√	
18	*	Pemasangan penyerap hentak		√	√	√	√	
19	*	Karburetor	√	√	√	√	√	√
20		Minyak enjin	√	√	√	√	√	√
21		Enjin penapis minyak	√		√		√	

6-3

6

PENYELENGGARAAN BERKALA DAN PEMBAIKAN MUDAH

NO.	PERKARA	KERJA PEMERIKSAAN ATAU PENYELENGGARAAN	BACAAN JANGKALIGAT (x 1000 km)					PEMERIKSAAN TAHUNAN
			0,5	3	6	9	12	
22 *	Sistem penyejuk	• Periksa paras penyejuk dan kebocoran penyejuk untuk kenderaan		√	√	√	√	√
		• Gantikan	Setiap 3 tahun					
23 *	Suis brek depan dan belakang	• Periksa operasi	√	√	√	√	√	√
24	Alat-alat bergerak dan kabel	• Lincirkan		√	√	√	√	√
25 *	Pencengkam pendikit dan kabel	• Periksa operasi dan gerak bebas • Selaraskan gerak bebas kabel pendikit jika perlu • Lincirkan pencengkam pendikit dan kabel		√	√	√	√	√
26 *	Sistem rangsangan udara	• Periksa kerosalan pada injap-henti udara sehalu dan hos • Tukarkan bahagian yang rosak, jika perlu		√	√	√	√	√
27 *	Lampu, signal dan suis	• Periksa operasi • Laraskan lampu hadapan	√	√	√	√	√	√

TIP

- Penapis udara perlu lebih kerap diservis jika anda menunggang di kawasan yang basah atau berhabuk.
- Penyelenggaraan brek hidraulik
 - Selalu periksa paras minyak brek dan jika perlu tambahkannya.
 - Seetiap 2 tahun gantikan komponen-komponen dalaman brek silinder utama, dan tukar minyak brek.
 - Gantikan hos-hos brek setiap 4 tahun sekali dan jika terdapat kerosakan atau rekahan.

6-4

PENYELENGGARAAN BERKALA DAN PEMBAIKAN MUDAH

Menanggal dan memasang penutup dan panel.

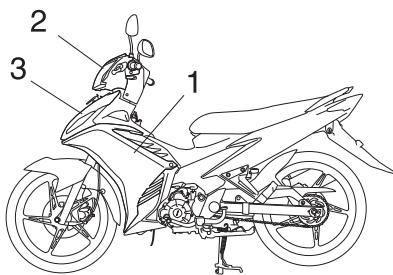

1. Penutup A
2. Penutup C
3. Penutup D

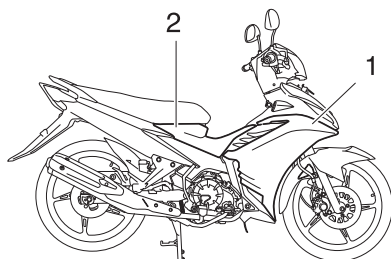

1. Penutup B
2. Panel A

Penutup dan panel perlu ditanggalkan untuk melakukan kerja-kerja penyelenggaraan yang dibincangkan dalam bahagian ini. Rujuk bahagian ini setiap kali penutup dan panel perlu ditanggalkan dan dipasang.

Penutup A dan B

Menanggalkan penutup
Tanggalkan bolt penutup dan tarik keluar penutup seperti yang ditunjuk.

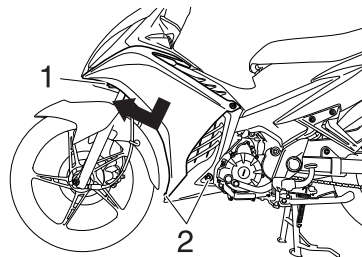

1. Penutup A
2. Bolt

Untuk memasang penutup
Letakkan penutup di tempat asalnya, kemudian pasang skru

Penutup C

Menanggalkan penutup
Tanggalkan bolt dan skru dan tarik keluar penutup seperti yang ditunjuk.

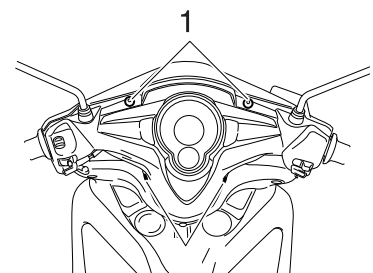

1. Bolt

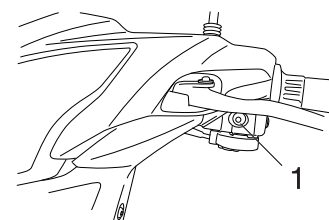

1. Bolt

6-5

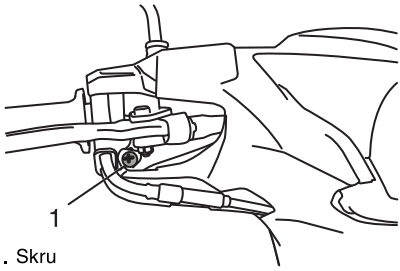

1. Skru

Memasang penutup

Letakkan penutup ke kedudukan asal, dan kemudian pasang pengancing.

Penutup D

Menanggalkan penutup

1. Keluarkan penutup A dan B. (lihat m/s 6-5.)
2. Buka bolt dan skru, kemudian tanggalkan penutup seperti yang ditunjukkan

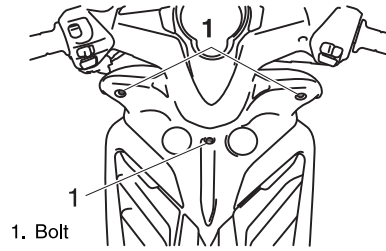

1. Bolt

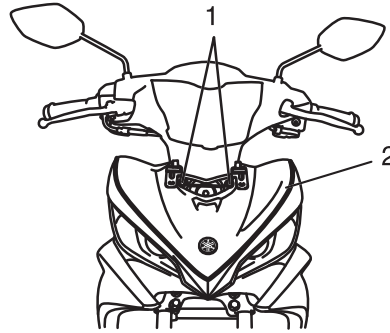

1. Skru
2. Penutup A

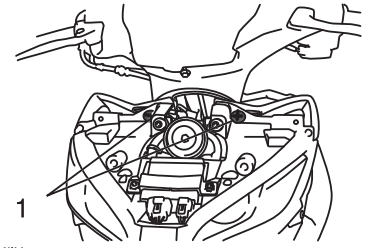

1. Skru

Memasang penutup

1. Letakkan penutup ke kedudukan asal, dan kemudian pasang bolt dan skru.
2. Pasangkan A dan B.

BEPENYELENGGARAAN BERKALA DAN PEMBAIKAN YANG MUDAH

Panel A

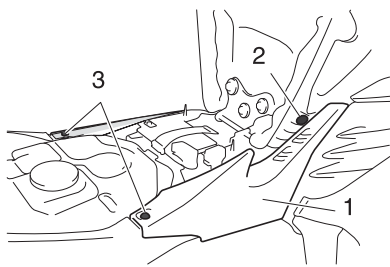

1. Panel A
2. Skru
3. Bolt

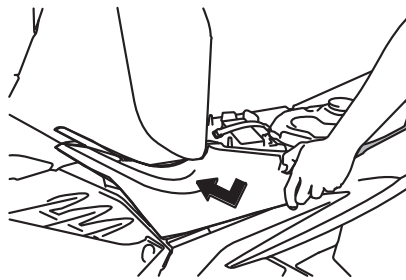

Menanggalkan panel

1. Buka tempat duduk (lihat m/s 3-9.)
2. Buka bolt dan skru, kemudian tanggalkan panel seperti yang ditunjukkan

Memasang panel

Letakkan panel pada kedudukan asal, kemudian pasang bolt dan skru.

Pemeriksaan palam pencucuh

Palam pencucuh adalah bahagian enjin yang sangat penting, di mana ia sangat mudah diperiksa. Memandangkan haba dan kekotoran akan menyebabkan palam pencucuh perlahan-lahan terhakis, ianya haruslah diganti dan diperiksa dengan merujuk kepada Rajah penyelenggaraan dan pelinciran berkala. Selain itu, keadaan palam pencucuh akan mempengaruhi keadaan enjin juga.

PENYELENGGARAAN BERKALA DAN PEMBAIKAN YANG MUDAH

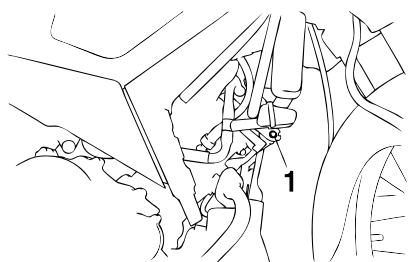

1. Pengancing Penyalun

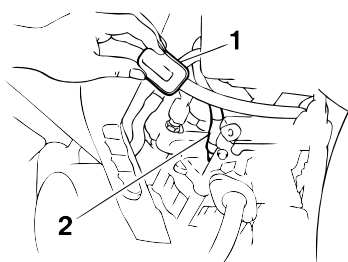

1. Penyalun
2. Tudung palam pencucuh

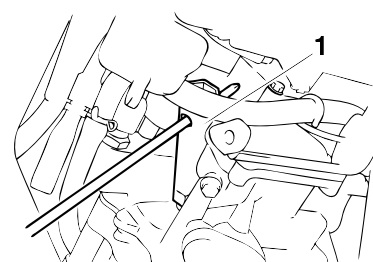

1. Alat pembuka palam pencucuh

Untuk menanggalkan palam pencucuh

1. Tanggalkan penutup B. (Lihat m/surat 6-5)
2. Tanggalkan pengancing alat penyalun.

3. Tanggalkan pengancing penyalun seperti yang ditunjukkan.
4. Tanggalkan tudung palam pencucuh.

5. Tanggalkan palam pencucuh seperti yang ditunjukkan, dengan perenggut yang ada di dalam beg alat pemilik.

6

6-8

PENYELENGGARAAN BERKALA DAN PEMBAIKAN YANG MUDAH

Memeriksa palam pencucuh

1. Periksa sama ada sekeliling penebat porselin di tengah elektrod palam pencucuh adalah berwarna kelabu yang sederhana dan cerah (Warna ini biasanya untuk motosikal yang ditunggang dengan keadaan biasa).

TIP

Jika palam pencucuh menunjukkan warna yang berlainan setelah digunakan, enjin mungkin beroperasi secara bermasalah. Jangan membaikinya sendiri. Sebaliknya dapatkan wakil Yamaha untuk memeriksanya.

2. Periksa hakisan elektrod pada palam pencucuh dan karbon yang berlebihan atau kotoran lain, dan gantikannya jika perlu.

Palam pencucuh yang disyorkan :
NGK/CPR8EA-9/DENSO U24EPR-9

Memasang palam pencucuh

1. Ukur jarak palam pencucuh dengan alat pengukur ketebalan dan jika perlu, selaraskan jarak mengikut spesifikasi.

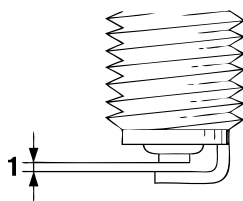

1. Sela palam pencucuh

Sela palam pencucuh :
0.8-0.9mm (0.031-0.035 in)

2. Bersihkan permukaan gasket palam pencucuh dan permukaan yang kotor, dan bersihkan sebarang kekotoran pada ulir palam pencucuh.
3. Pasangkan palam pencucuh dengan spana palam pencucuh, dan kemudian ketatkannya kepada spesifikasi tork yang ditentukan

Tork pengetatan
Palam pencucuh
12.5Nm (1.25m-kgf, 9.0ft-lbf)

TIP

Jika tiada spana pengukur tork ketika memasang palam pencucuh, anggaran yang terbaik adalah dengan memulas selepas diketatkan dengan tangan. Walau ¼ - ½ pusingan bagaimanapun, palam pencucuh haruslah diketatkan mengikut spesifikasi yang ditetapkan secepat yang mungkin.

4. Pasangkan penutup palam pencucuh
5. Letakkan penyalun di tempat asal, dan kemudian ketatkan pengancing kepada spesifikasi pulasan yang ditetapkan.

Tork pengetatan
Pengancing Penyalun:
10 Nm (1.0 m.kgf, 7.2 ft.lbf)

6. Pasangkan penutup

6-9

PENYELENGGARAAN BERKALA DAN PEMBAIKAN YANG MUDAH

Minyak enjin dan elemen penapis minyak.

Paras minyak enjin mestilah selalu diperiksa sebelum penunggang. Sebagai penambahan, minyak enjin perlu ditukar mengikut tempoh yang ditetapkan seperti dalam rajah penyelenggaraan dan pelinciran.

Memeriksa paras minyak enjin

1. Letakkan motosikal secara tegak menggunakan pangsi tengah. Jika ia berkeadaan condong, bacaan akan menjadi tidak tepat.
2. Hidup dan panaskan enjin untuk beberapa minit, kemudian matikannya.

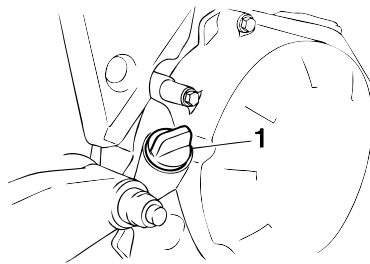

1. Penutup ukurcelup

3. Tunggu beberapa minit sehingga minyak terkumpul, lapkannya dengan kain bersih, masukkan ukurcelup (tanpa mengikatnya) untuk memeriksa paras minyak enjin.

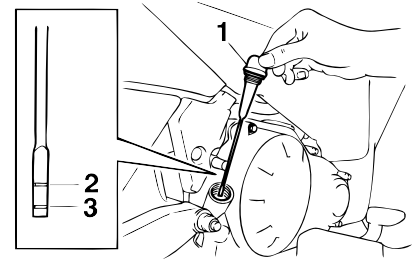

1. Ukurcelup
2. Paras maksimum
3. Paras minimum

TIP

Paras minyak enjin yang betul adalah di antara tanda paras minima dan maksima.

4. Jika paras minyak enjin berada atau lebih rendah daripada paras minima, tambahkan minyak yang secukupnya untuk menaikkan paras minyak ke tahap yang sepatutnya.
5. Masukkan pengukurcelup ke dalam lubang mengisi minyak enjin, kemudian ketatkan penutup pengukurcelup.

6-10

6

PENYELENGGARAAN BERKALA DAN PEMBAIKAN YANG MUDAH

Menukar minyak enjin (dengan atau tanpa penggantian elemen penapis minyak)

1. Hidupkan enjin, panaskan enjin untuk beberapa minit, selepas itu matikan suis.
2. Letakan bekas minyak di bawah enjin untuk mengumpul minyak enjin terpakai.
3. Buka penutup ukurcelup dan palam buangan bersama dengan "O-ring", spring pemampatan, dan penapis minyak enjin untuk mengeluarkan minyak enjin dari enjin.

PERHATIAN: Apabila membuka palam buangan, "O-ring", spring pemampatan dan penapis minyak akan jatuh keluar. Jangan hilangkan komponen yang disebutkan ini.

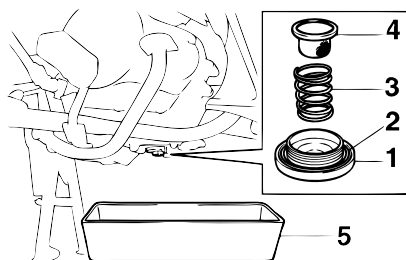

1. Palam buangan minyak enjin
2. O-ring
3. Spring pemampatan
4. Penapis minyak
5. Bekas minyak

TIP

Periksa kerosakan "O-ring" dan gantikannya jika perlu.

4. Cuci penapis minyak dengan pelarut.

TIP

Abaikan langkah 5-7 sekiranya elemen penapis minyak tidak digantikan.

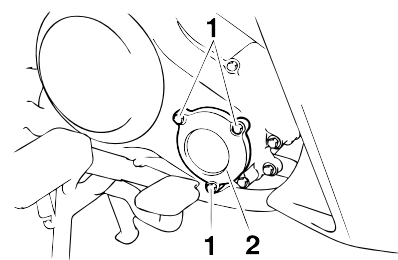

1. Pengancing
2. Penutup penapis minyak

5. Bukakan elemen penapis minyak dengan membukakan palam buangan.
6. Buka dan gantikan elemen penapis minyak dan "O-ring".

6-11

6

PENYELENGGARAAN BERKALA DAN PEMBAIKIAN YANG MUDAH

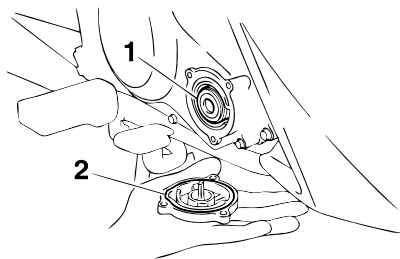

1. Elemen penapis udara
2. O-ring

7. Pasang semula penutup penapis minyak dengan ketatkan palam mengikut tork yang ditetapkan.

Tork pengetatan:

Palam untuk penutup elemen penapis minyak:
10 Nm (1.0 m.kgf, 7.2 ft.lbf)

TIP:

Periksa kerosakan "O-ring" dan ganti kannya jika perlu.

8. Pasangkan penapis minyak enjin, spring pemampatan, "O-ring" dan palam pembuangan minyak enjin dan ketatkan palam tersebut mengikut tork yang ditetapkan.

PERHATIAN: Sebelum palam pembuangan minyak enjin dipasang, pastikan "o-ring", spring pemampatan, penapis minyak dipasangkan dalam kedudukan yang betul.

Tork pengetatan:

Palam pembuangan minyak enjin:
32Nm (3.2m.kgf, 23ft.lbf)

9. Tambah minyak enjin yang disyorkan dan kemudian tutupkan tudung penapis minyak dengan ketat.

Minyak yang disyorkan:

Lihat mukasurat 8-1.

Muatan minyak:

Penggantian dengan elemen penapis minyak:

0.90 L (0.95 US qt, 0.79 Imp.qt)

Penggantian tanpa elemen penapis minyak:

0.80 L (0.85 US qt, 0.70 Imp.qt)

PENYELENGGARAAN BERKALA DAN PEMBAIKIAN YANG MUDAH

TIP

Pastikan lebih minyak kering pada setiap enjin dan sistem ekzos sejuk.

PERHATIAN

- Yamalube 4T SJ, 20W-50 MA, SAE 20W-40 atau SAE 20W-50
Minyak yang disyorkan:
API service SF, SG, jenis atau taraf tinggi JASO MA.
- Jangan masukkan barang-barang lain ke dalam enjin.

10. Hidupkan enjin dan beroperasi tanpa bergerak untuk beberapa minit. Se masa memanaskan enjin, periksa kebocoran yang mungkin berlaku. Jika kebocoran berlaku, matikan enjin dengan segera dan carikan puncanya.
11. Matikan suis enjin dan periksakan paras minyak enjin dan tambahkan nya jika perlu.

Cecair Penyejuk

Paras cecair penyejuk hendaklah diperiksa sebelum setiap penunggang. Sebagai penambahan, cecair penyejuk perlu ditukar mengikut tempoh dalam rajah penyelenggaraan dan pelinciran.

Cara memeriksa paras ejen pendingin.

Paras cecair penyejuk hendaklah diperiksa sebelum setiap penunggang. Tambahan pula, cecair penyejuk perlu ditukar mengikut tempoh yang ditetapkan dalam rajah penyelenggaraan dan pelinciran.

1. Tegakkan motosikal di atas pangsi tengah.

TIP

- Paras cecair penyejuk mesti diperiksa semasa enjin berada dalam keadaan sejuk. Ini disebabkan oleh
 - paras cecair penyejuk akan berubah mengikut suhu enjin. Pastikan motosikal adalah dalam keadaan tegak semasa memeriksa paras minyak. Jika condong sedikit, bacaan akan salah.
2. Periksa paras cecair penyejuk dalam tangki cecair penyejuk.

PENYELENGGARAAN BERKALA DAN PEMBAIKAN YANG MUDAH

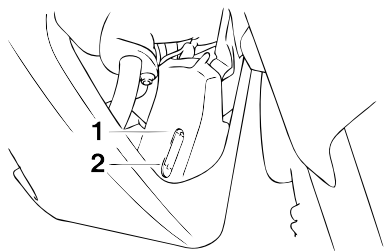

1. Paras maksimum
2. Paras minimum

TIP

Pastikan paras cecair penyejuk berada di antara tanda paras minima dan maksima.

3. Sekiranya paras cecair penyejuk berada atau lebih rendah daripada tanda paras minima, tanggalkan penutup A. (Lihat muka surat 6-5).
4. Longgarkan palam retainer untuk penutup tangki cecair penyejuk dan angkatkan retainer ke atas.
5. Tanggalkan penutup tangki cecair penyejuk dan tambahkan cecair penyejuk sehingga ke tanda paras maksima. **AMARAN!** Jangan mengalihkan penutup radiator semasa enjin

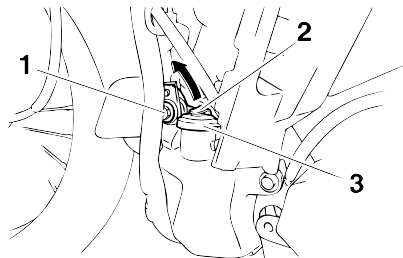

1. Palam retainer penutup tangki cecair penyejuk
2. Retainer penutup tangki cecair penyejuk
3. Penutup tangki cecair penyejuk.

dalam keadaan panas.

PERHATIAN: Sekiranya cecair penyejuk tidak didapati, gunakan air suling atau air paip yang lembut. Jangan gunakan air keras atau air masin di mana ia akan memudaratkan enjin tersebut. Sekiranya air telah digunakan, gantikan dengan cecair penyejuk secepat mungkin. Kalau tidak, enjin mungkin tidak cukup sejuk dan sistem penyejukan tidak dapat terlindungan daripada proses pengurangan dan pengakisan.

Sekiranya air telah dicampurkan kepada cecair penyejuk pemeriksaan hendaklah dijalankan oleh pengedar Yamaha terhadap kandungan anti pengarat dalam cecair penyejuk tersebut secepat mungkin. Kalau tidak, tahap keberkesanan untuk cecair penyejuk akan berkurangan.

Kapasiti tangki cecair penyejuk (sehingga ke paras maksima):
0.28 L (0.30 US qt, 0.25 Imp.qt)

6. Pasangkan penutup tangki cecair penyejuk.
7. Tempatkan penutup tengki cecair penyejuk dalam kedudukan asal dan ketatkan palam mengikut tork yang ditetapkan.

Tork pengetatan:

Palam retainer penutup tangki cecair penyejuk:
7 Nm (0.7 m-kgf, 5 ft-lbf)

8. Pasangkan penutup.

6-14

6

Penukaran cecair penyejuk

Cecair penyejuk mesti ditukarganti dalam jangkamasa yang ditentukan dalam jadual penyelenggaraan berkala dan rajah pelinciran. Dapatkan pengedar YAMAHA untuk menukar-gantikan cecair penyejuk tersebut. **AMARAN!** Jangan cuba membuka penutup radiator semasa enjin dalam keadaan panas.

Membersihkan elemen penapis udara

Elemen penapis udara patut dicuci dalam jangkamasa yang ditentukan dalam jadual penyelenggaraan dan pelinciran. Cuci elemen penapis udara dengan lebih kerap sekiranya menunggangnya dalam keadaan lembap dan berhabuk.

1. Tanggalkan penutup A (lihat muka surat 6-7).
2. Tanggalkan penutup bekas penapis udara dengan mengeluarkan skru dan pengapit.

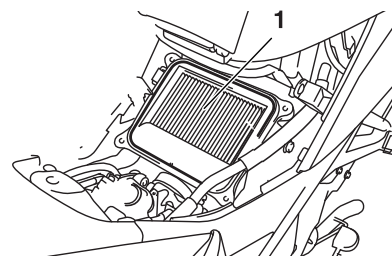

1. Elemen penapis udara

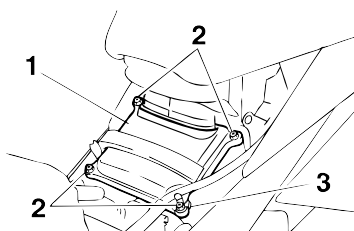

1. Penutup penapis udara
2. Skru
3. Pengapit

6-15

6

PENYELENGGARAAN BERKALA DAN PEMBAIKIAN YANG MUDAH

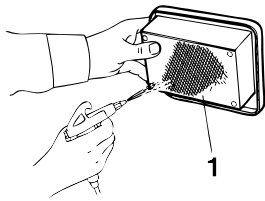

1. Elemen penapis udara

3. Ketukkan secara ringan elemen penapis udara untuk membuang kotoran dan habuk yang terlekat, selepas itu gunakan semburan tekanan angin yang tinggi untuk menanggalkan sisa-sisa kotoran. Periksa elemen penapis udara, jika rosak, gantikan jika perlu.

4. Masukkan elemen dan bekas penapis udara bersama.

PERHATIAN: Pastikan elemen penapis udara dimasukkan ke dalam bekas penapis udara. Enjin tidak patut dijalankan jika elemen penapis tidak dipasang. Jika tidak, “piston” atau “cylinder” atau kedua-duanya akan haus atau rosak.

5. Pasangkan penutup bekas penapis udara dengan memasang penutup dan skru.

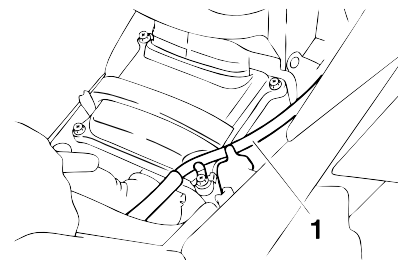

1. Hos salur udara kaburator

TIP

- Pastikan saluran udara kaburator adalah dipasang seperti yang ditunjukkan.
- Sekiranya terdapat pengumpulan kotoran and air dalam hos pemeriksaan penapis udara, tanggalkan pengapit daripadanya dan bukakan hos, cuci dan pasang balik

6

6-16

PENYELENGGARAAN BERKALA DAN PEMBAIKIAN YANG MUDAH

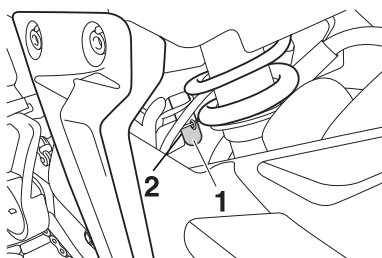

1. Periksa hos penapis udara
2. Pengapit

6. Pasangkan penutup.

Penyelarasan karburetor

Karburetor adalah komponen yang penting pada enjin yang memerlukan penyelarasan yang kompleks. Kebanyakan penyelarasan mesti dibuat oleh wakil Yamaha kerana mempunyai pengetahuan profesional dan berpengalaman. Penyelarasan diterangkan di bahagian berikut, walau bagaimanapun pengguna boleh menyelenggara-kannya sendiri.

PERHATIAN

Karburetor yang dikeluarkan oleh Yamaha telah diuji dan diset di kilang Yamaha. Sebarang pengubahsuaian yang telah diset, serta kurang pengalaman atau pengetahuan boleh menjejaskan prestasi enjin serta berkemungkinan menyebabkan enjin rosak.

Penyelarasan halaju tanpa bergerak

Penyelarasan halaju enjin tanpa bergerak mesti diperiksa, jika perlu, diselaraskan seperti ditunjukkan khususnya dalam rajah penyelenggaraan dan pelinciran.

Enjin mesti dipanaskan sebelum penyelarasan dilakukan.

TIP

- Apabila enjin bertindak cepat dengan pendikit, ini menunjukkan enjin telah memanas.
- Gunakan alat “diagnostic tachometer” untuk penyelarasan.

1. Tanggalkan penutup B. (lihat muka surat: 6-5)
2. Letakkan “tachometer” dekat dengan kaki palam pencucuh.

6

6-17

PENYELENGGARAAN BERKALA DAN PEMBAIKAN YANG MUDAH

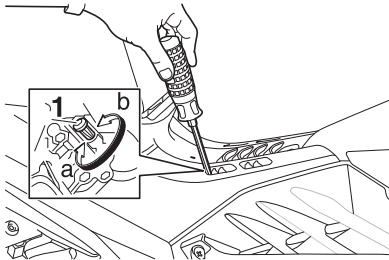

1. Pemegang pendikit

3. Periksa halaju enjin tanpa bergerak dan jika perlu, selaraskan kepada spesifikasi dengan menyelaraskan skru penahan pendikit. Putarkan skru mengikut arah (a) akan menambahkan halaju enjin dan putar mengikut arah (b) akan mengurangkan halaju enjin.

Halaju tanpa bergerak:
1300–1500 r/min

TIP

Sekiranya halaju tanpa bergerak yang ditentukan tidak dapat dicapai, hubungi lah pendedar YAMAHA untuk menyelaraskannya.

4. Pasangkan penutup.

Penyelarasaan kabel pendikit

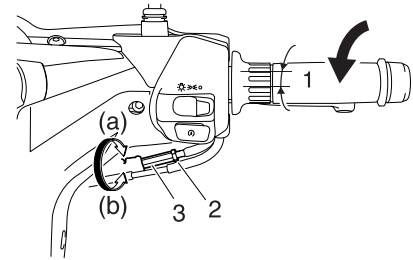

1. Kabel pendikit gerak bebas
2. Nut Kunci
3. Penyelaras nut

Gerak bebas kabel pendikit sepatutnya 3.0-7.0mm(0.12-0.28 in) dengan pemegang pendikit. Sentiasa memeriksa gerak bebas kabel pendikit, jika perlu, menyelaraskannya.

TIP

Sebelum menyelaraskan gerak bebas bagi kabel pendikit, pastikan menyelaraskan halaju enjin tanpa bergerak dengan betul.

1. Longgarkan nut kunci.

6-18

6

PENYELENGGARAAN BERKALA DAN PEMBAIKAN YANG MUDAH

2. Putarkan pelaras ke arah (a) untuk penambahan gerak bebas kabel pendikit. Untuk mengurangkan gerak bebas kabel pendikit sila putarkan pelaras ke arah (b).
3. Ketatkan nut kunci.

Jarak bebas injap

Jarak bebas injap berubah apabila digunakan, menyebabkan pembakaran campuran udara minyak kurang tepat dan/ atau enjin berbunyi hingar. Untuk mengelakkan ini terjadi, hubungilah pendedar YAMAHA untuk penyelenggaraan dan pelinciran yang khusus.

Tayar

Untuk memastikan prestasi yang maksimum, tahan lama, dan operasi selamat, perhatikan perkara-perkara berikut.

Tekanan tayar

Sebelum menggunakan motosikal, periksa dan ubahsuaikan tekanan tayar.

AMARAN

- Periksa dan betulkan tekanan tayar semasa suhu tayar sama dengan suhu udara.
- Betulkan tekanan tayar bersesuaian dengan kelajuan penunggang, jumlah berat penunggang, penumpang, barang-barangan dan alat kelengkapan.

6-19

6

PENYELENGGARAAN BERKALA DAN PEMBAIKAN YANG MUDAH

Tekanan udara tayar (ukur dalam keadaan sejuk):

0–90 kg (0–198 lb):

Depan:

200 kPa (29 psi) (2.00 kgf/cm²)

Belakang:

225 kPa (33 psi) (2.25 kgf/cm²)

90–150 kg (198–331 lb):

Depan:

200 kPa (29 psi) (2.00 kgf/cm²)

Belakang:

225 kPa (33 psi) (2.25 kgf/cm²)

Beban maksima*:

150 kg (331 lb)

*Jumlah berat penunggang, barang-barangan dan alat kelengkapan.

⚠️ AMARAN

Keseimbangan dan berat muatan adalah penting semasa mengendalikan motosikal, membrek, prestasi dan keselamatan. Jangan membawa barangan yang tidak diikat dengan ketat. Bungkuslah barang dengan cermat supaya beratnya sama di kiri dan di

kanan. Periksa keadaan dan tekanan tayar. **JANGAN MEMBAWA MUATAN YANG BERLEBIHAN KE ATAS MOTOSIKAL.** Pastikan jumlah berat penunggang, kargo dan barangan tidak melebihi berat muatan yang dibenarkan. Kesan daripada lebih muatan akan menyebabkan kerosakan pada tayar motosikal, hilang kawalan, atau kecederaan.

Pemeriksaan tayar

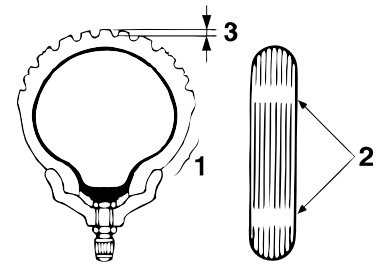

1. Dinding tapi
2. Petunjuk kehausan tayar
3. Kedalaman benang tayar

Sentiasa memeriksa tayar sebelum menggunakan motosikal. Sekiranya kedalaman benang telah sampai takat minima, jika terdapat paku pada tayar, ataupun serpihan kaca atau terdapat kesan pecah pada dinding tayar, hubungilah pihak pender YAMAHA untuk menggantikan tayar tersebut.

Kedalaman minima benang (depan & belakang):

1.0 mm (0.04 in)

TIP

Had kedalaman benang tayar mungkin berbeza mengikut negara. Selalu mematuhi peraturan tempatan.

6-20

6

PENYELENGGARAAN BERKALA DAN PEMBAIKAN YANG MUDAH

Maklumat tayar

Motosikal ini adalah dilengkapi dengan tayar bertiub

⚠️ AMARAN

- Tayar depan dan tayar belakang haruslah sama jenis dan rupa, jika tidak pengawalan semasa penunggang tidak terjamin.
- Selepas diuji, hanya tayar jenis berikut disyorkan oleh Yamaha Motor Co.Ltd..

⚠️ AMARAN

- Adalah berbahaya menunggang motosikal dengan tayar yang tidak berbunga. Jika benang tayar menunjukkan garisan, dapatkan khidmat pihak pender Yamaha untuk menggantikan tayar tersebut dengan segera.
- Penukaran barangan brek, tayar dan roda patutlah dikendalikan oleh ahli teknik servis Yamaha yang berpengalaman dan berpengalaman.

Roda

Untuk memastikan prestasi yang maksima, tahan lama dan operasi yang selamat, perhatikan perkara berikut:

- Selalu periksa roda sebelum menunggang. Periksa keretakan dan lenturan roda. Jika berlaku keadaan yang tidak normal, dapatkan nasihat dari pihak pender Yamaha. Jangan cuba membaiki kerosakan pada roda walaupun kerosakan kecil. Sekiranya, roda mengalami keretakan atau ubah bentuk ia mesti digantikan.
- Tayar atau roda mesti diseimbangkan apabila salah satunya digantikan, kegagalan untuk berbuat demikian akan mengakibatkan prestasi buruk, ciri kawalan yang tidak baik dan memendekkan hayat tayar.
- Selepas memasang tayar, tunggang dengan cermat untuk membolehkan tayar duduk di atas rim dengan betul. Pemasangan yang tidak sempurna mungkin akan mengakibatkan kerosakan pada tayar dan motosikal serta kecederaan penunggang motosikal.

Tayar depan:

Saiz: 70/90-17M/C 38P

Pergilang/model:

Vee Rubber/V322F

Tayar belakang:

Saiz: 80/90-17M/C 44P

Pergilang/model:

Vee Rubber/V322F

6-21

6

PENYELENGGARAAN BERKALA DAN PEMBAIKAN YANG MUDAH

Pemeriksaan gerak bebas tuil brek

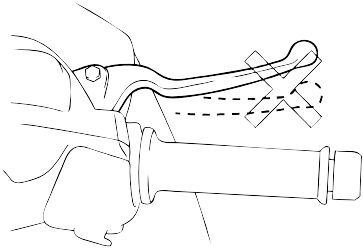

la sepatutnya tidak mempunyai gerak bebas langsung pada tuil brek hadapan. Jika ada, dapatkan pemeriksaan sistem brek daripada pengedar Yamaha.

AMARAN

Brek yang lembut dan kenyal menunjukkan kehadiran udara dalam sistem hidraulik. Jika terdapat gelembung udara di dalam sistem hidraulik, hubungi wakil Yamaha untuk membaikinya. Udara di dalam sistem hidraulik akan mengganggu prestasi membrek, yang akan menyebabkan kehilangan kawalan dan berlakunya kemalangan.

Memeriksa gerak bebas tuil brek.

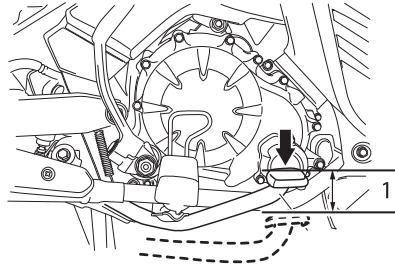

1. Gerak bebas pedal brek

Gerak bebas brek pedal sepatutnya berada di antara 25.0-35.0mm (0.98-1.38in) seperti yang ditunjukkan. Periksa gerak bebas brek pedal dan jika perlu selaraskan gerak bebas pedal brek, pusingkan nat penyelarasan mengikut arah (a). Untuk mengurangkan gerak bebas pedal brek, pusingkan nat penyelarasan ke arah (b).

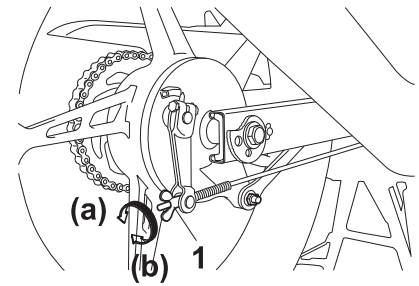

1. Penyelaras gerak bebas pedal brek

AMARAN

- Selepas menyelaraskan kekenyamanan rantai pemacu atau penggantian roda belakang, selalunya periksa gerak bebas pedal brek.
- Jika penyelarasan tidak dapat dijalankan seperti ditunjukkan, mintalah bantuan penjual Yamaha.
- Selepas menyelaraskan gerak bebas pedal brek, periksa operasi lampu brek.

6

6-22

PENYELENGGARAAN BERKALA DAN PEMBAIKAN YANG MUDAH

Penyelarasan suis lampu brek belakang

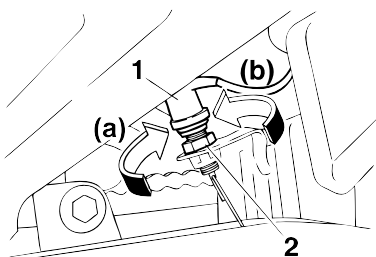

1. Suis lampu brek belakang
2. Nat penyelarasan suis lampu brek belakang

Penyelarasan suis lampu brek belakang adalah betul apabila lampu brek menyinari sebelum brek bertindak. Jika perlu, menyelaraskan suis lampu brek seperti berikut.

Pusingkan nat penyelarasan dengan memegang suis lampu brek belakang pada kedudukannya. Untuk membuat lampu brek menyinari lebih awal, pusingkan nat ke arah (a). Untuk membuat lampu brek menyinari lebih lewat, pusingkan nat ke arah (b).

Memeriksa pelapik brek depan dan gesel brek belakang

Pelapik brek depan dan gesel brek belakang mesti diperiksa dalam tempoh yang telah ditentukan dalam rajah penyelenggaraan dan pelinciran.

Pelapik brek depan

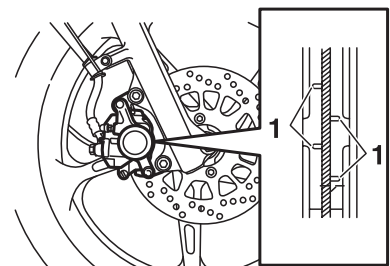

1. Penunjuk pelapik haus

Setiap brek dilengkapi dengan satu penunjuk haus. Penunjuk haus ini membolehkan pemeriksaan kehausan pelapik brek dilakukan tanpa menanggalkan brek tersebut. Tekan brek dan periksa penunjuk haus. Sekiranya pelapik brek telah haus sehingga hadnya, mintalah penjual Yamaha menggantikan pelapik itu sebagai satu set.

6

6-23

PENYELENGGARAAN BERKALA DAN PEMBAIKAN YANG MUDAH

Gesel brek belakang

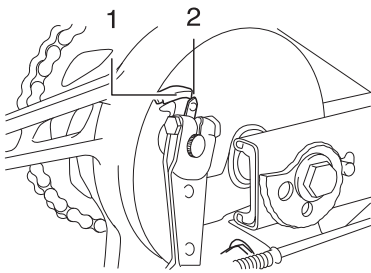

1. Had penunjuk gesel brek
2. Penunjuk gesel brek

Penunjuk kerosakan adalah dilampirkan pada setiap brek. Penunjuk ini membolehkan pemeriksaan dibuat tanpa membuka brek itu. Tekankan brek dan perhatikan kedudukan penunjuk itu. Jika penunjuk sampai ke garisan paras kerosakan, minta penjual Yamaha menggantikan gesel tersebut sebagai satu set.

Memeriksa paras cecair brek depan

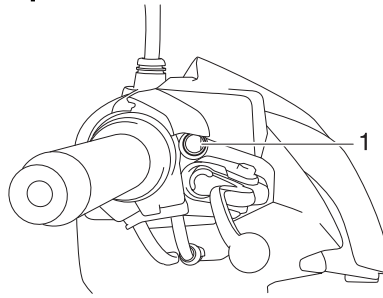

1. Paras minima

Kekurangan cecair brek membolehkan udara memasukinya, dan brek akan menjadi kurang berkesan. Sebelum menunggang, pastikan cecair brek melebihi paras minima, tambahlah cecair brek jika perlu. Jika paras cecair brek rendah, ini menunjukkan kemungkinan kehausan pelapik atau terdapat kebocoran pada sistem brek. Jika cecair brek berkurang, periksa kehausan pelapik brek dan kebocoran sistem brek.

Perhatikan perkara-perkara penting di bawah:

- Semasa memeriksa paras cecair brek, pastikan paras atas silinder utama diselaraskan dengan memutar pemegang bar.
- Gunakan cecair brek yang disyorkan, jika tidak, kemungkinan berlakunya kebocoran dan kekurangan prestasi brek.

Cecair brek yang disyorkan:
DOT 4

TIP

Jika DOT 4 tiada, DOT 3 boleh digunakan.

- Gunakan cecair brek yang sama jenis untuk penambahan. Campuran cecair brek yang berlainan boleh menyebabkan tindak balas kimia dan prestasi brek menurun.
- Pastikan air tidak memasuki ke dalam silinder utama semasa penamrunkan cecair brek. Air akan menukarkan takat didih cecair dan akan menyebabkan "vapor lock".

6-24

6

PENYELENGGARAAN BERKALA DAN PEMBAIKAN YANG MUDAH

- Cecair brek akan merosakkan bahan bercat atau bahan plastik. Bersihkan dengan serta-merta jika tumpahan berlaku.
- Adalah biasa cecair brek turun ke bawah jika berlaku kehausan pada pelapik. Walau bagaimanapun, jika cecair turun secara tiba-tiba, mintalah bantuan penjual Yamaha untuk memeriksa puncanya.

Penukaran cecair brek

Dapatkan penjual Yamaha untuk menukarkan cecair brek dalam masa yang telah dicatatkan di dalam rajah penyelenggaraan dan pelinciran. Jika terdapat kerosakan atau kebocoran "Oil seals", silinder utama dan kaliper, tukarkan dengan yang baru.

- "Oil seals": Tukar setiap 2 tahun.
- Hos brek: Tukar setiap 4 tahun.

Kekenduran rantai pemacu

Kekenduran rantai pemacu hendaklah diperiksa sebelum setiap tunggangan dan diselaraskan jika perlu.

Untuk memeriksa kekenduran rantai pemacu

1. Tegakkan motosikal di atas pangsi tengah.
2. Masukkan gear ke kedudukan neutral.
3. Pusingkan roda belakang beberapa kali untuk mengesan bahagian rantai pemacu yang paling ketat.
4. Ukurkan kekenduran rantai pemacu seperti yang ditunjukkan

6

6-25

PENYELENGGARAAN BERKALA DAN PEMBAIKAN YANG MUDAH

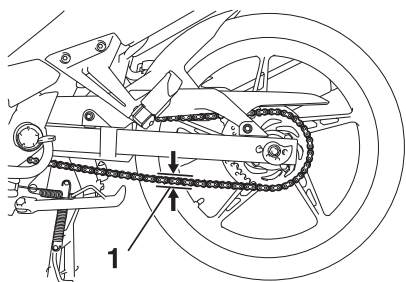

1. Penyelaras rantai pemacu

Drive chain slack :
25.0–35.0 mm (0.98–1.38 in)

5. Jikalau kekenduran rantai pemacu salah, selaraskannya seperti berikut.

Untuk menyelaraskan kekenduran rantai pemacu

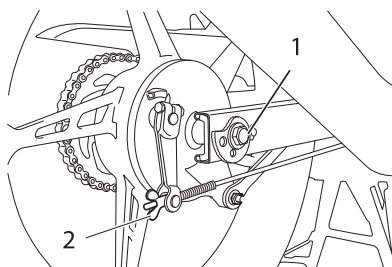

1. Nat peyelaras gerak bebas pedal brek
2. Nat pasak

1. Longgarkan nat penyelaras gerak bebas pedal brek dan nat rod tork brek.
2. Longgarkan nat pasak, kemudian longgarkan kedua-dua nat mengunci di hujung lengan berbuai.
3. Untuk mengetatkan rantai pemacu, pusingkan kedua-dua nat penyelaras di hujung lengan berbuai ke arah (a). Untuk longgarkan rantai pemacu, pusingkan kedua-dua nat penyelaras di hujung lengan berbuai ke arah (b), dan tolak roda belakang ke hadapan.

6-26

Bahagian Kanan

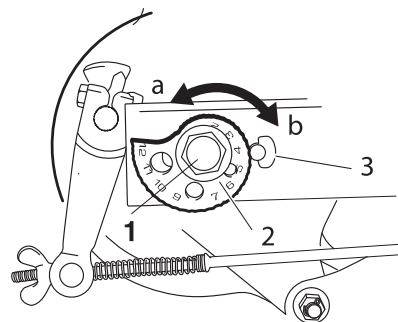

1. Nat pasak
2. Penyelaras plate
3. Stopper alignment.

PERHATIAN! Kekenduran rantai pemacu yang salah boleh memberi beban lebih kepada enjin dan menyebabkan rantai tergelincir atau putus. Pastikan kekenduran rantai pemacu selalu di dalam had yang telah ditentukan.

6

PENYELENGGARAAN BERKALA DAN PEMBAIKAN YANG MUDAH

Bahagian kiri

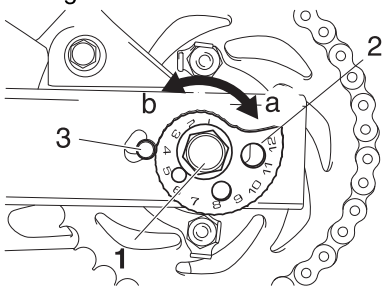

1. Nat pasak
2. Penyelaras plate
3. Stopper alignment.

TIP

Make sure that both adjusting plates are in the same position for proper wheel alignment.

4. Ketatkan kedua-dua nat mengunci, kemudian nat pasak dan nat rod tork brek ke tork yang telah ditentukan.

Tightening torques:

Nat pasak:
60 Nm (6.0 m·kgf, 43 ft·lbf)
Nat rod tork brek:nut:
19 Nm (1.9 m·kgf, 14 ft·lbf)

5. Menyelaraskan gerak bebas pedal brek. (See page 6-22.)

AMARAN

Selepas menyelaraskan gerak bebas pedal brek, periksa operasi lampu brek.

Mencuci dan melincirkan rantai pemacu

Operasi yang dijalankan oleh kabel kawalan dan keadaan kabel seharusnya diperiksa sebelum menunggang. Kabel haruslah diminyakkan jika perlu. Jika kabel rosak atau tidak bergerak dengan lancar, mintalah pihak penjual Yamaha untuk memeriksa atau menukarkannya.

PERHATIAN

Rantai pemacu mesti dilincirkan selepas mencuci motosikal dan menunggang di dalam hujan.

1. Guna berus atau kain untuk membersihkan semua kotoran dan lumpur dari rantai pemacu.

TIP

Untuk pembersihan yang lengkap, mintalah penjual Yamaha mengeluarkan rantai pemacu dan merendamkannya ke dalam pelarut.

PENYELENGGARAAN BERKALA DAN PEMBAIKAN YANG MUDAH

2. Semburkan “Yamaha Chain and Cable Lube” atau pelincir jenis semburan yang bermutu tinggi kepada kedua-dua belah dan bahagian tengah rantai pemacu. Pastikan semua permukaan rantai pemacu disembur dengan lengkap.

Memeriksa dan melincirkan kabel

Operasi yang dijalankan oleh kabel kawalan dan keadaan kabel seharusnya diperiksa sebelum menunggang. Kabel haruslah diminyakkan jika perlu. Jika kabel rosak atau tidak bergerak dengan lancar, mintalah pihak penjual Yamaha untuk memeriksa atau menukarkannya.

Pelincir yang disyorkan:
Minyak enjin

AMARAN

Kerosakan luar kabel akan mengganggu operasi kabel dan menyebabkan kabel dalam berkarat. Tukarkanlah kabel yang rosak untuk mengelakkan sebarang kejadian yang tidak selamat berlaku.

Pemeriksaan dan pelinciran pengcengkam pendikit dan kabel

Periksa operasi pengcengkam pendikit sebelum menunggang. Kabel perlu dilincirkan dan ditukar dalam tempoh tertentu seperti dalam rajah penyelenggaraan dan pelinciran.

6-28

6

PENYELENGGARAAN BERKALA DAN PEMBAIKAN YANG MUDAH

Pemeriksaan dan pelinciran brek

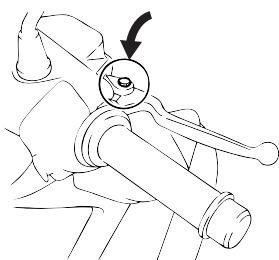

Pelinciran pedal brek

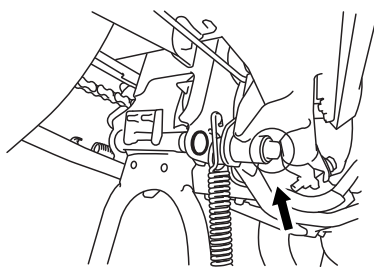

Operasi pedal brek patut diperiksa sebelum setiap tunggangan, dan paksi pedal sepatutnya dilincirkan jika perlu.

Pelincir yang disyorkan:
Lithium-soap-based grease
(grease semua tujuan)

Pemeriksaan dan pelinciran tongkat tengah dan tongkat sisi

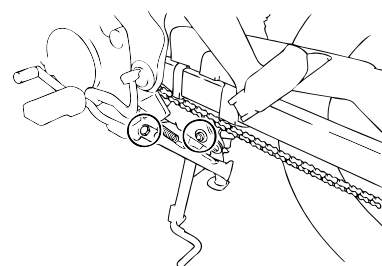

Operasi tongkat tengah dan tongkat sisi patutlah diperiksa sebelum penunggang dan bahan besi patut diminyakkan untuk melancarkannya.

AMARAN

Jika tongkat tengah dan tongkat sisi tidak berfungsi dengan lancar, hubungi pihak penjual Yamaha untuk memeriksa atau membaikinya.

Pelinciran yang disyorkan:
Lithium-soap-based grease
(greasesemua tujuan)

6

Operasi bago tuil brek dan klac seharusnya diperiksa sebelum setiap penunggang, jikalau boleh, pelinciran tuil paksi sekali.

Pelincir yang disyorkan:
Minyak enjin

6-29

PENYELENGGARAAN BERKALA DAN PEMBAIKAN YANG MUDAH

Pelinciran pangsi membelok (swingarm pivot)

Pangsi membelok mesti dilincirkan pada masa yang ditentukan dalam rajah penyelenggaraan dan pelinciran.

Pelincir yang disyorkan:

Lithium-soap-based grease

Pemeriksaan sepit depan

Pemeriksaan keadaan sepit depan hendaklah diperiksakan mengikut tempoh yang dinyatakan dalam rajah penyelenggaraan dan pelinciran.

Cara memeriksa keadaan sepit depan

Periksa sama ada terdapat calar atau kerosakan pada bahagian tiub dalam dan kebocoran minyak yang berlebihan di sepit depan.

Cara memeriksa operasinya

1. Letakkan motosikal di tempat rata dalam keadaan tegak. **AMARAN! Untuk mengelak daripada kecederaan, penahanan yang stabil dan kemas pada motosikal diperlukan supaya tidak mudah jatuh.**
2. Menarik brek, sambil tekan dengan kuat pada bar pemegang ke bawah beberapa kali untuk memastikan sepit depan bergerak ke bawah dan ke atas secara lancar.

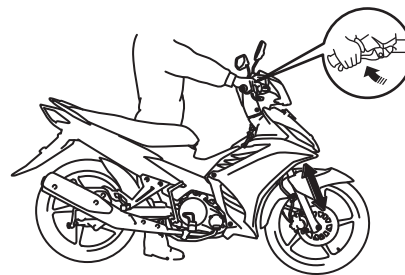

PERHATIAN

Jika terdapat apa-apa kerosakan atau gerakan sepit depan yang tidak lancar, sila hubungi penjual Yamaha untuk membaikinya.

6

6-30

PENYELENGGARAAN BERKALA DAN PEMBAIKAN YANG MUDAH

Pemeriksaan stering

Galas-galas stering yang haus atau longgar adalah berbahaya. Adalah penting untuk memeriksakan operasi stering dalam tempoh yang ditentukan dalam rajah penyelenggaraan dan pelinciran, seperti berikut.

1. Letakkan penyokong di bawah enjin untuk mengangkat roda depan dari lantai. **AMARAN! Untuk mengelak daripada kecemasan, penahanan yang stabil dan kemas pada motosikal diperlukan supaya tidak mudah jatuh.**
2. Pegangkan hujung sepit depan motosikal dan cuba menggerakannya ke depan dan ke belakang. Jika merasa sebarang gerak bebas, mintalah penjual Yamaha untuk memeriksa dan menyelaraskan stering.

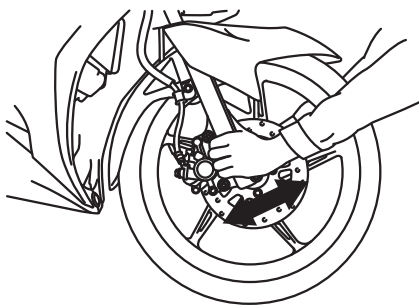

Pemeriksaan galas-galas roda

Pemeriksaan galas-galas roda haruslah dilakukan mengikut jadual penyelenggaraan. Sekiranya terdapat gerak bebas pada hab roda ataupun roda tidak dapat bergerak dengan lancar, dapatkanlah penjual Yamaha untuk memeriksa galas-galas roda itu.

6

6-31

PENYELENGGARAAN BERKALA DAN PEMBAIKIAN YANG MUDAH

Bateri

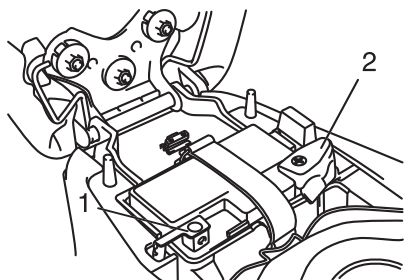

1. Negative battery lead
2. Positive battery lead

Model ini dilengkapi dengan baterai VRLA (Valve Regulated Lead Asid). Oleh itu ia tidak memerlukan pemeriksaan elektrolit atau penambahan air baterai ke dalam baterai. Walau bagaimanapun, sambungan pada baterai perlu diperiksa dan ketatkannya jika perlu.

PERHATIAN

Never attempt to remove the battery cell seals, as this would permanently damage the battery.

AMARAN

- Elektrolit baterai adalah beracun dan berbahaya dan boleh mengakibatkan kebakaran yang teruk dan sebagainya. Jauhi daripada terkena kulit, mata atau pakaian. Sentiasa melindungi mata anda ketika bekerja berdekatan dengan baterai. Jika berlaku masalah, ikutilah langkah-langkah pertolongan cemas berikut.
 - LUAR: Cuci dengan air yang banyak.
 - DALAM: Minum banyak air atau susu dan segera memanggil seorang doktor.
 - MATA: Cuci dengan air selama 15 minit dan dapatkan rawatan segera.
- Bateri mungkin mengeluarkan gas letupan. Jauhilah baterai dari api, bunga api, putung rokok dan sebagainya. Pengaliran udara mestilah baik apabila mencaskan baterai di kawasan yang tertutup.

- JAUHI SEBARANG BATERI DARIPADA KANAK-KANAK.

Mengecas baterai

Bawa baterai ke wakil Yamaha secepat mungkin sekiranya baterai menunjukkan ianya perlu dicas. Perlu diingati bahawa baterai mudah lemah jika motosikal ditambah dengan barang tambahan elektronik.

PERHATIAN

Untuk mengecas baterai jenis VRLA (Valve Regulated Lead Asid), memerlukan pengecas yang khas (voltan dibekalkan secara sekata). Menggunakan pengecas yang biasa boleh merosakkan baterai. Jika tiada alat pengecas yang khas untuk baterai jenis ini, dapatkan wakil Yamaha untuk mengecas baterai.

6-32

6

PENYELENGGARAAN BERKALA DAN PEMBAIKIAN YANG MUDAH

Menyimpan baterai

1. Apabila motosikal tidak akan digunakan selama sebulan atau lebih, tanggalkan baterai, caskan sepenuhnya dan simpan di tempat sejuk dan kering. **PERHATIAN! Semasa menanggalkan baterai, pastikan suis utama dalam keadaan 'OFF', cabut pada penyambungan negatif dahulu sebelum penyambungan positif.**
2. Jika baterai akan disimpan untuk lebih dari dua bulan, baterai harus diperiksa sekurang-kurangnya sekali sebulan dan caskan sepenuhnya jika perlu.
3. Sebelum pemasangan, baterai perlu dicas sepenuhnya.
4. Selepas pemasangan baterai pada kedudukan asal motosikal, pastikan sambungan terminal baterai disambung dengan baik.

PERHATIAN

Pastikan baterai dicas sepenuhnya sebelum disimpan. Kerosakan mungkin terjadi sekiranya baterai disimpan tanpa dicas.

Penukaran fuis

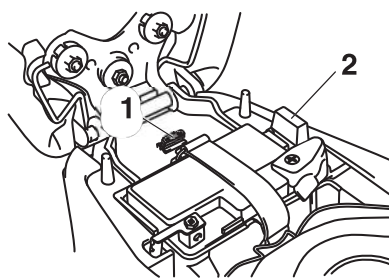

1. Fuis simpanan
2. Fuis

Tempat pemegang fuis berada di bawah tempat duduk. (Lihat muka surat 3-9) Jika fuis terbakar, tukarlah seperti berikut.

1. Pusing kunci ke posisi "OFF" dan padamkan semua litar elektrik.

2. Keluarkan fuis terbakar, dan gantikan dengan fuis baru yang mempunyai ampere yang sesuai. **AMARAN!** Jangan gunakan fuis yang mempunyai ampere yang lebih tinggi daripada yang disyorkan. Ini boleh menyebabkan kerosakan meluas pada sistem elektrik dan berkemungkinan berlaku kebakaran.

Fuis yang ditentukan:
10.0 A

3. Pusing kunci ke posisi "N" dan buka litar elektrik, dan periksa sama ada ia berfungsi atau tidak.
4. Sekiranya fuis itu segera putus, mintalah penjual Yamaha untuk memeriksa sistem elektrik

6

6-33

PENYELENGGARAAN BERKALA DAN PEMBAIKAN YANG MUDAH

Penukaran mentol lampu utama

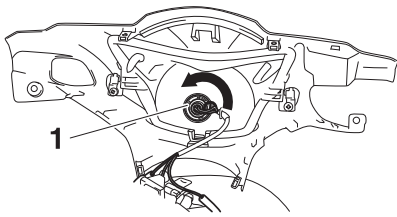

1. Pemegang mentol lampu utama

Sekiranya mentol lampu utama terbakar, tukarkan mentol mengikut cara berikut.

1. Tanggalkan penutup A. (Lihat muka surat 6-5)
2. Keluarkan pemegang mentol lampu utama dengan menolakkannya masuk dan pusingkannya ikut arah lawan jam. Keluarkan mentol yang tidak berfungsi.

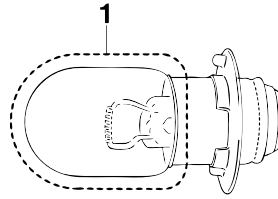

1. Jangan sentuh gelas mentol

AMARAN

Semasa lampu masih panas, jauhilah barang-barang mudah menyala dan tangan anda dari mentol yang masih panas itu, sehinggalah ia telah menyejuk.

3. Pasang mentol yang baru, dan gunakan pemegang mentol untuk menetapkan kedudukannya.

PERHATIAN

Jangan sentuh bahagian kaca mentol lampu utama, supaya ia bebas dari minyak dan prestasi ia tidak terjejas. Bersihkan sebarang kotoran atau cap jari di atas mentol dengan kain dan alkohol atau "Thinner"

4. Pasangkan penutup.
5. Dapatkan bantuan penjual Yamaha untuk membetulkan ketinggian lampu, jika perlu.

6

6-34

PENYELENGGARAAN BERKALA DAN PEMBAIKAN YANG MUDAH

Penggantian mentol lampu isyarat membelok depan atau mentol lampu tambahan

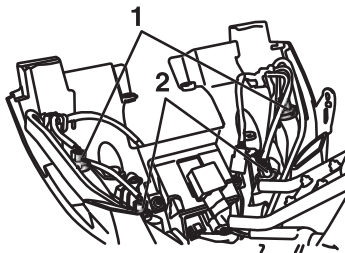

1. Soket mentol lampu isyarat
2. Soket mentol lampu pembantu

Sekiranya mentol lampu isyarat depan atau mentol lampu pembantu terbakar, tukarkan mentol mengikut cara berikut.

1. Tanggalkan penutup A, B dan D. (Lihat muka surat 6-5)
2. Keluarkan soket (bersama mentol lampu) dengan memusingkannya lawan arah jam.

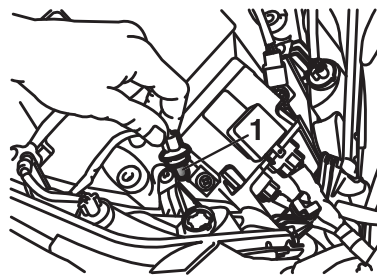

1. Mentol

3. Tarikkan keluar mentol yang tidak berfungsi.
4. Pasangkan mentol lampu yang baru ke dalam soket.
5. Pasangkan soket (bersama mentol lampu) dengan memusingkannya ke arah jam.
6. Pasangkan penutup-penutup.

Lampu isyarat membelok belakang dan lampu brek belakang

Jika lampu isyarat belakang atau lampu brek belakang tidak menyala, dapatlah penjual Yamaha untuk memeriksa litar elektrik atau gantikan mentol.

6

6-35

Roda depan

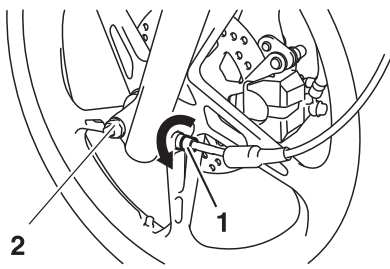

1. Kabel jangkalaju
2. Nat pasak dan Sesendal

Untuk mengeluarkan roda depan

⚠️ AMARAN

Untuk mengelakkan dari kecederaan sokongan motosikal dengan cermat supaya tidak terjatuh.

1. Tegakkan motosikal di atas tongkat tengah.
2. Pisahkan kabel jangkalaju dari roda depan.
3. Keluarkan nat pasak dan sesendal.

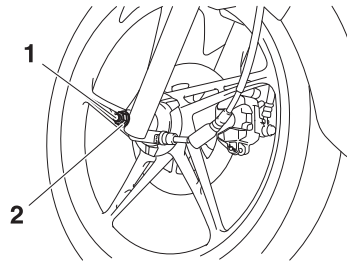

1. Kabel jangkalaju
2. Nat pasak dan Sesendal

4. Tarik keluar pasak roda, kemudian keluarkan roda. **PERHATIAN :** Jangan tekan brek depan selepas roda telah dikeluarkan, kalau tidak pelapik brek akan di tutup dengan keras

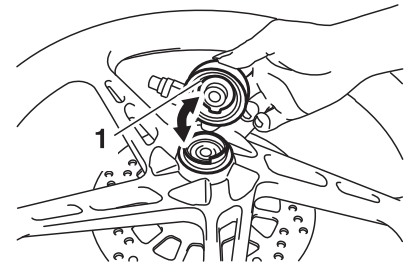

1. Unit gear jangkalaju

Untuk memasang roda depan

1. Pasangkan unit gear jangkalaju ke dalam hab roda. Pastikan juluran di hab roda masuk sepadan dengan salah satu celah unit gear jangkalaju.
2. Angkatkan roda dan masukkan di antara sepit depan.

TIP

Pastikan ada ruang yang cukup antara pelapik brek sebelum memasukkan cakera brek. Pastikan juga "retainer" dalam unit gear jangkalaju masuk dengan sempurna dalam celah di kaki sepit depan.

6-36

6

PENYELENGGARAAN BERKALA DAN PEMBAIKIAN YANG MUDAH

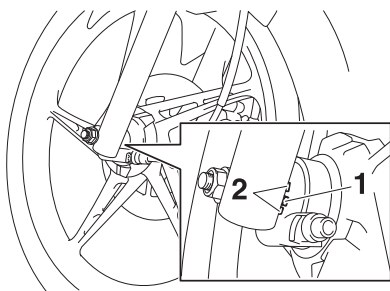

1. "Retainer"
2. Celah

3. Masukkan pasak roda, dan pasang kan sesendal dan nat pasak.
4. Simpankan tongkat tengah, supaya roda depan menyentuh dengan lantai.
5. Ketatkan nat pasak ke tork yang ditentukan

Tork ketatan:

Nat pasak:
40 Nm (4.0 m·kgf, 29 ft·lbf)

TIP

Semasa mengetatkan nat pasak, sila pegangkan pasak roda dengan perengkuh supaya ia tidak pusing

6. Semasa menarik brek, tekan dengan kuat di bar pemegang beber apa kali untuk memastikan sepit depan bergerak ke bawah dan ke atas secara lancar.
7. Sambungkan kabel jangkalaju.

Roda belakang

Untuk mengeluarkan roda belakang

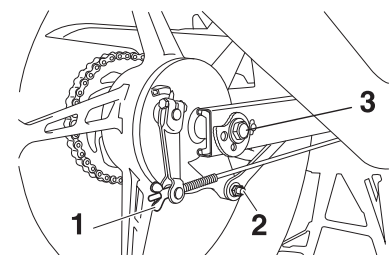

1. Nat penyelarasan gerak bebas pedal brek.
2. Nat pengunci pelarasan rantai pemacu
3. Nat rod roda

⚠️ AMARAN

- **Dinasihatkan supaya penjual Yamaha yang menjalankan kerja servis roda.**
- **Sokonglah motosikal dengan cermat supaya tidak jatuh.**

1. Longgarkan nat pasak.
2. Longgarkan nat mengunci dan nat penyelarasan kekenduran rantai pemacu di kedua-dua hujung lengan berbuai.

6-37

6

PENYELENGARAAN BERKALA DAN PEMBAIKAN MUDAH

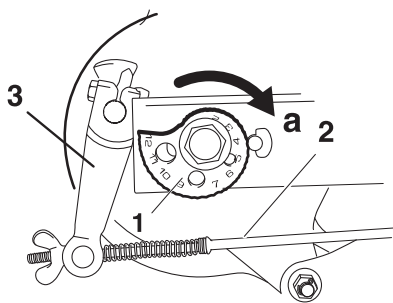

1. Plat rantai pelaras
2. Rod brek
3. Tuil "camshaft" brek

3. Longgarkan nat rod tork brek pada plat gesel brek.
4. Putuskan rod tork brek dari plat gesel brek dengan mengeluarkan "cotter pin", nat, sesendal dan bolt.
5. Tegakkan motosikal di atas pangsi tengah.
6. Keluarkan nat penyelarasan gerak bebas pedal brek, kemudian putuskan rod brek dari tuil "camshaft" brek.

TIP: _____
 Jangan keluarkan sesendal di sebelah kanan pasak roda supaya ia tidak senang kehilangan.

7. Keluarkan pasak roda.

Untuk memasang roda belakang

1. Pasangkan rantai pemacu ke sproket belakang.
2. Pasangkan roda dengan memasukkan pasak roda dari sebelah kanan.

TIP: _____
 Pastikan sesendal dipasangkan ke pasak roda sebelum memasang pasak roda.

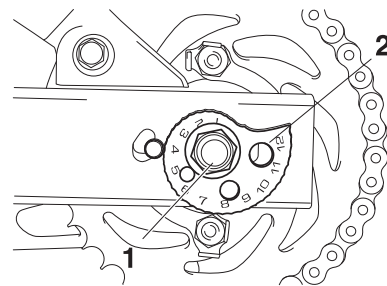

1. Nat Pasak
2. Plat gesel brek

3. Pasangkan sesendal dan nat pasak.
4. Pasangkan rod brek ke tuil "camshaft" brek, kemudian pasang nat penyelarasan gerak bebas pedal brek ke rod brek.
5. Sambungkan rod tork brek ke plat gesel brek dengan memasang bolt, sesendal dan nat.
6. Selaraskan kekenduran rantai pemacu. (lihat m/s 6-26)

6

6-38

PENYELENGARAAN BERKALA DAN PEMBAIKAN MUDAH

7. Simpankan tongkat tengah, supaya roda belakang menyentuh dengan lantai.
8. Ketatkan nat rod tork brek dan nat pasak ke tork yang ditentukan.

TIP: _____
 Semasa mengetatkan nat pasak, pegang pasak roda dengan perengkuh supaya ia tidak berpusing.

Tork-tork ketatan:

- Nat rod tork brek:
19 Nm (1.9 m-kgf, 14 ft-lbf)
- Nat pasak:
60 Nm (6.0 m-kgf, 43 ft-lbf)

9. Masukkan "cotter pin" yang baru.
10. Selaraskan gerak bebas pedal brek. (Lihat muka surat 6-22)

⚠️ AMARAN

Selepas menyelaraskan gerak bebas pedal brek, periksa operasi lampu brek.

Penentuan masalah

Walaupun motosikal Yamaha melalui pemeriksaan yang rapi sebelum dikeluarkan dari kilang, namun masalah mungkin akan berlaku semasa ia beroperasi. Sebarang masalah berlaku dalam sistem pembakaran minyak, mampatan atau sistem penyalaan boleh mendatangkan masalah semasa menghidupkan enjin dan kehilangan tenaga. Rajah penentuan masalah memberikan penerangan prosedur pemeriksaan yang cepat dan mudah. Sekiranya motosikal anda perlu diperbaiki, dapatkan wakil Yamaha untuk memperbaikinya kerana mereka mempunyai peralatan, pengalaman dan kemahiran untuk memberi perkhidmatan yang terbaik.

Hanya gunakan barang-barang tulen Yamaha untuk motosikal anda. Barang-barang tiruan mungkin serupa dari segi bentuk tetapi kualitinya kurang, jangka hayat penggunaan yang pendek dan akan membawa kepada kospembaikan yang lebih tinggi.

6-39

PENYELENGARAAN BERKALA DAN PEMBAIKAN MUDAH

Rajah penentuan masalah

Masalah menghidupkan enjin atau pretasi enjin yang kurang berkuasa.

AMARAN

Jauhi dari punca kebakaran dan jangan merokok semasa melakukan pemeriksaan atau kerja pada sistem bahan api

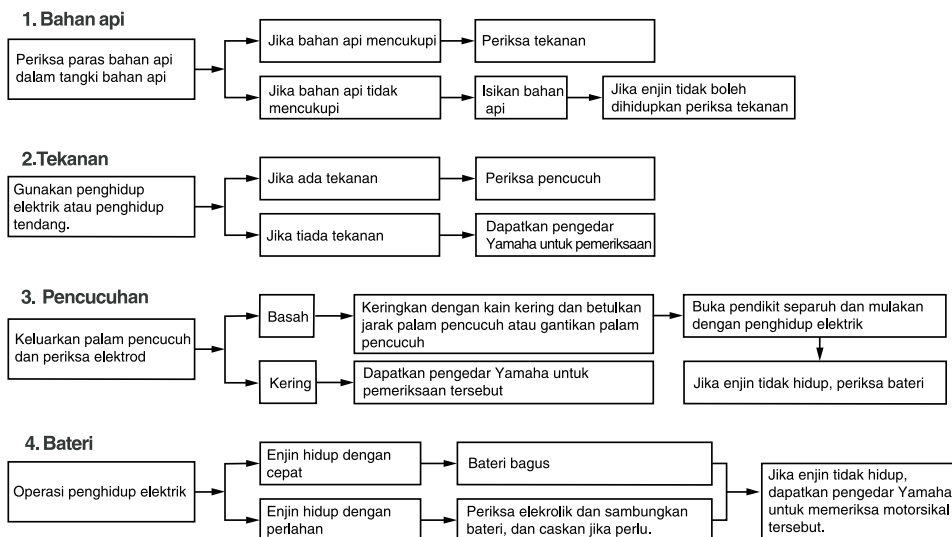

6-40

6

PENYELENGARAAN BERKALA DAN PEMBAIKAN MUDAH

Enjin terlampau panas

AMARAN

- Jangan tanggalkan penutup radiator ketika enjin dan radiator tengah panas. Cecair dan wap panas mungkin keluar dengan tekanan yang tinggi, yang boleh mengakibatkan kecederaan yang teruk. Pastikan enjin telah sejuk.
- Selepas keluarkan bolt pemegang penutup radiator, gunakan kain yang tebal untuk memusingkan penutup radiator. Secara perlahan, pusingkan penutup radiator ke arah lawan jam sehingga sampai takat pertama untuk melepaskan tekanan dalam radiator. Apabila bunyi desit telah berhenti, tekan penutup ke bawah memusing ia ke arah lawan jam, dan angkat keluar penutup.

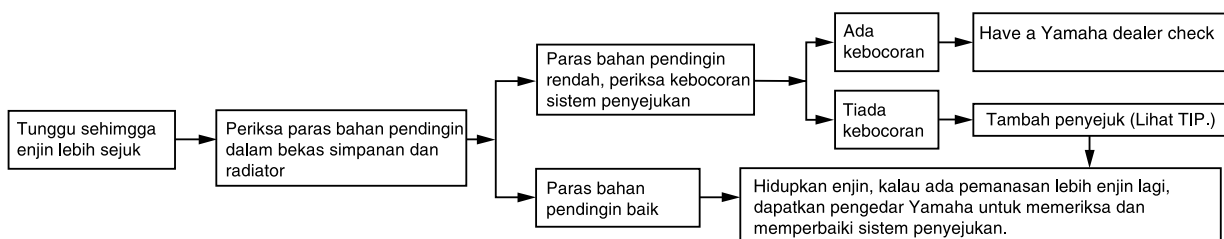

TIP

Kalau tidak ada bahan pendingin, air paip boleh digunakan untuk sementara, asalkan, ia ditukarkan kepada bahan pendingin yang disyorkan secepat mungkin.

PENJAGAAN DAN PENYIMPANAN MOTOSIKAL

Penjagaan

Reka bentuk motosikal yang semakin terbuka menunjukkan daya tarikan teknologi, tetapi ini juga menyebabkan ia tidak dapat menahan lasak. Sungguhpun komponen yang berkualiti tinggi digunakan, pengarat an dan penghakisan tetap akan berlaku. Tiub ekzos yang karat mungkin tidak dapat diperhatikan dalam sebuah kereta tetapi ia akan menjejaskan imej untuk sebuah motosikal. Penjagaan secara kerap dan menyeluruh tidak hanya patuh kepada syarat-syarat jaminan tetapi juga akan mengekalkan rupanya, melanjutkan hayat kegunaan, dan optimumkan persembahannya.

Sebelum pembersihan

1. Tutup saluran keluran "muffler" dengan beg plastik selepas enjin dalam keadaan sejuk.
2. Pastikan semua penutup dan penyambung elektrik, termasuk penutup palam pencucuh dipasang dengan ketat.
3. Tanggalkan kotoran degil seperti kesan minyak pada peti engkal dengan menggunakan ejen anti-gris, dan berus, tetapi jangan menggunakannya pada "seal", gasket, gegancu, rantai pemanduan gandar roda. Selalunya biaskan ke

kotoran dan anti-gris dengan air.

Pembersihan

PERHATIAN

- Elak untuk menggunakan agen pencuci roda berasid kuat terutamanya terhadap roda berjejarian. Sekiranya produk sebegini yang digunakan untuk menanggalkan kesan kotoran yang degil, jangan tinggalkan pencuci di tempat berkenaan lebih lama daripada yang disyorkan. Selain itu, membilaskan tempat tersebut dengan air secukupnya, keringkan serta-merta dan kemudian sapukan dengan agen pelindung karatan.
- Pembersihan yang tidak bersesuaian akan mengakibatkan kerosakan terhadap pelindung angin, penutup, "panels" dan komponen-komponen plastik yang lain. Gunakan hanya kain lembut, bersih atau span dengan sabun lembut dan air untuk membersihkan bahagian plastik.
- Jangan guna sebarang bahan kimia yang tidak bersesuaian terhadap komponen-komponen plastik. Pastikan anda elak daripada penggunaan kain atau span yang tersentuh bahan pencuci yang kuat, pelarut, bahan api (minyak petrol),

7-1

agen penanggal karatan, atau penyekat, cecair brek, agen anti beku atau elektrolit.

- Jangan guna pembasuh tekanan tinggi atau stim jet kerana ia akan menyebabkan resapan air dan kemerosotan pada bahagian-bahagian berikut: Penutup (untuk roda dan bering swingarm, cabang hadapan dan brek), komponen elektrik (socket, penyambung dan lampu-lampu), saluran hembusan dan lubang angin.
- Untuk motosikal yang dilengkapi dengan pelindung angin, jangan gunakan ejen pencuci yang kuat atau span yang kasar dimana ia akan mengakibatkan pudar dan calar. Sesetengah sebatian pembersih untuk plastik mungkin meninggalkan calar terhadap pelindung angin. Sebelum menggunakan, cuba ejen pencuci di tempat terlindung pada pelindung angin. Sekiranya pelindung angin calar, gunakan sebatian mengkilap yang berkualiti untuk menghilangkan calar.

7

PENJAGAAN DAN PENYIMPANAN MOTORSIKAL

Selepas penggunaan biasa

Tanggalkan kotoran dengan air suam, pencuci yang lembut, dan span yang lembut dan bersih, dan kemudiannya membilas secukupnya dengan air yang bersih. Gunakan berus gigi atau berus botol untuk tempat yang susah dicapai. Kotoran degil dan serangga akan ditanggalkan dengan mudah sekiranya bahagian tersebut ditutup dengan kain basah untuk beberapa minit sebelum pembersihan.

Selepas penunggangan dalam hujan, berhampiran laut atau jalan "salt-sprayed" Disebabkan oleh garam laut atau "salt sprayed" pada jalan semasa musim sejuk adalah terlalu hakis apabila bergabung dengan air, jalankan langkah-langkah berikut selepas setiap penunggangan dalam hujan, berhampiran laut atau pada jalan "salt sprayed"

TIP

"salt sprayed" pada jalan dalam musim sejuk mungkin berterusan dalam musim bunga.

1. Bersihkan motosikal dengan air sejuk dan pencuci lembut, selepas enjin telah disejukkan.

PERHATIAN

Jangan gunakan air suam kerana air suam akan meningkatkan tindakan penghakisan terhadap garam.

2. Dapatkan semburan pelindung penghakisan terhadap semua logam, termasuk permukaan yang bersalut dengan krome dan nikel, untuk mencegah penghakisan.

Selepas pembersihan

1. Keringkan permukaan dengan "chamois" atau kain lembap yang lembut.
2. Keringkan rantai pemacu dengan serta merta dan melincirkannya untuk mencegahnya daripada menjadi karat.
3. Gunakan pengkilap krom untuk menyinarikan krom, aluminium, dan komponen-komponen tanpa karat, termasuk sistem ekzos (Pelunturan warna melalui terma untuk komponen tanpa karat juga boleh ditanggalkan melalui penyilatan.)

4. Untuk mencegah penghakisan adalah disyorkan untuk mengadakan semburan pelindung penghakisan terhadap semua logam termasuk permukaan yang disalutkan dengan krom dan nikel.
5. Gunakan semburan minyak sebagai pembersih universal untuk menanggalkan sebarang kotoran yang tertinggal.
6. Pembaikan minor dengan penambahan cat terhadap kerosakan yang disebabkan oleh batu dan sebagainya.
7. Mengkililkan semua permukaan yang bercat.
8. Motosikal dikeringkan sepenuhnya sebelum disimpan atau ditutupkan.

AMARAN

- Pastikan tidak ada minyak atau lilin di dalam brek atau tayar. Sekiranya perlu, bersihkan disk brek dan lapisan brek dengan menggunakan pembasuh disk brek biasa atau aseton, dan bersihkan tayar tersebut dengan air suam dan pencuci yang lembut.
- Sebelum operasikan motosikal tersebut, ujikan keberkesanan brek dan sifat kebelokan motosikal.

7-2

7

PENJAGAAN DAN PENYIMPANAN MOTORSIKAL

PERHATIAN

- Gunakan minyak dan penggilap semburan dengan tidak berlebihan dan pastikan lapkan sebarang yang berlebihan.
- Jangan guna minyak atau penggilap terhadap sebarang komponen getah dan plastik, tetapi meliharakan mereka dengan produk penjagaan yang bersesuaian.
- Elakkan daripada penggunaan sebatian penggilap yang keras seperti mana mereka akan melunturkan cat.

TIP

Dapatkan nasihat pengedar Yamaha untuk produk bersesuaian untuk digunakan.

Penyimpanan

Jangka masa pendek

Selalu menyimpan motosikal anda dalam tempat yang dingin dan kering, dan sekiranya perlu, melindungkannya daripada habuk dengan pelindung poros.

PERHATIAN

- Motosikal yang disimpan dalam bilik di mana pengaliran udaranya kurang baik atau terlindung dengan kain tapal, sementara motosikal masih basah, akan menyebabkan air dan kelembapan meresap masuk dan mengakibatkan pengkaratan motosikal.
- Untuk mencegah pengkaratan, elakkan menyimpan motosikal dalam bilik bawah tanah yang lembap, bangsal (disebabkan kehadiran ammonia) dan di tempat yang terdapat mana bahan kimia yang kuat.

Jangka masa panjang

Sebelum penyimpanan motosikal anda untuk beberapa bulan:

1. Ikut arahan di bawah dalam seksyen "Penjagaan" pada bab ini.
2. Untuk motosikal yang dilengkapi dengan "fuel cock" dimana terdapat kedudukan "tutup": Pusingkan "fuel cock" itu kepada kedudukan "tutup".
3. Kosongkan kaburator bola limpahan dengan melonggarkan palam pembuangan, untuk mencegah pemendapan minyak daripada berlaku. Tuangkan minyak buangan ke dalam tangki minyak.
4. Isikan tangki minyak dan tambahkan "fuel stabilizer" (sekiranya boleh didapati) untuk mencegah tangki minyak daripada proses pengkaratan dan juga kemerosotan kualiti minyak.

7-3

7

PENJAGAAN DAN PENYIMPANAN MOTORSIKAL

5. Lakukan langkah-langkah berikut untuk melindungi silinder, gegelang ombok, dan sebagainya daripada pengkaratan.
 - a. Tenggalkan penutup palam pencucuh dan palam pencucuh
 - b. Tuangkan satu sudu minyak enjin ke dalam pengerek palam pencucuh.
 - c. Pasangkan penutup palam pencucuh ke dalam palam pencucuh dan letakkan palam pencucuh ke dalam "kepala silinder" supaya elektrot adalah dilindungi. (Ini akan mengurangkan percitikan api semasa langkah seterusnya.)
 - d. Putarkan enjin beberapa kali dengan penghidup. (Ini akan melapiskan dinding silinder dengan minyak)
 - e. Tenggalkan penutup palam pencucuh daripada palam pencucuh, dan kemudiannya pasang semula palam pencucuh dan penutup palam pencucuh.

⚠ AMARAN

Untuk mencegah kerosakan disebabkan oleh percitikan api, pastikan elektrot telah dibumikan semasa memutarakan enjin.

6. Minyakkan semua kabel kawalan dan pangsi-pangsi untuk semua level dan pedal bersama juga tongkat tepi dan tongkat tengah.
7. Periksa dan sekiranya perlu, betulkan tekanan tayar, dan naikkan motosikal supaya kedua-dua roda tidak mencecah permukaan. Atau pun pusingkan roda sedikit setiap bulan untuk mencegah tayar tersebut daripada merosot kualiti pada satu bahagian sahaja.
8. Melindungi saluran keluaran "muffler" dengan beg plastik untuk mencegah kelembapan.
9. Keluarkan bateri dan casnya semula. Simpannya di tempat kering dan casnya semula sekali sebulan. Jangan simpan bateri di tempat yang terlalu panas atau sejuk [kurang daripada 0 °C (30 °F) atau

lebih daripada 30 °C(90 °F)]. Untuk informasi yang selanjutnya, lihat muka surat (6-28)

TIP

Memperbaiki bahagian yang perlu sebelum menyimpan motosikal.

7

7-4

Dimensi :

Panjang keseluruhan:
1960 mm (77.2in)
Lebar keseluruhan:
695 mm (27.4 in)
Tinggi keseluruhan:
1080 mm (42.5 in)
Tinggi tempat duduk:
775 mm (30.5 in)
Asas roda:
1255 mm (49.4 in)
Kelegaan lantai:
130 mm (5.12in)
Radius pusingan minima:
1930 mm (76.0 in)

Berat:

Dengan minyak enjin dan bahan api:
111 kg (245 lb)

Enjin:

Jenis enjin:
4 lejang cecair disejukkan, SOHC
Penyusunan silinder:
Silinder tunggal, arah depan
Anjakan:
134 cm³ (8.20cu. in)
Bore x lejang:
54.0 x 58.7mm (2.13 x 2.31 in)
Nisbah mampatan:
10.90 : 1
Sistem penghidup:
Penghidup elektrik dan penghidup
tendang
Sistem pelinciran:
"Sump" basah

Minyak enjin:

Jenis:
YAMALUBE 4T SJ 20W-50MA or
SAE20W-40, SAE20W-50
Gred minyak enjin yang disyorkan:
API servis SG atau yang lebih tinggi,
JASO biasa MA
Kuantiti minyak enjin:
Penukaran minyak enjin berjadual:
0.80 L (0.85 US qt) (0.70 imp.qt)
Penukaran dengan elemen penapis
minyak enjin
0.90 L (0.95 US qt) (0.79 Imp.qt)

Sistem penyejukan:

Penyejuk yang disyorkan:
Hanya YAMAHA GENUINE COOLANT
Bekas simpanan bahan penyejuk (hingga
paras maksimum):
0.28 L (0.30 US qt) (0.25 Imp.qt)
Muatan radiator:
0.62 L (0.66 US qt) (0.55 Imp.qt)

Penapis udara:

Elemen penapis udara
Elemen basah

Bahan api:

Bahan api yang disyorkan:
Gasolin tanpa plumbum "regular"
Muatan tangki :
4.0 L (1.06 US gal) (0.88 Imp.gal)

Karburetor:

Buatan:
MIKUNI
Jenis x kuantiti
BS25 x 1

Palam pencucuh:

Buatan/ model:
NGK CPR8EA-9/ DENSO U24EPR-9
Jarak palam pencucuh:
0.8-0.9 mm (0.031-0.035 in)

Klac:

Jenis klac:
Basah, automatik emper

Transmisi:

Sistem pengurangan utama:
Spur gear
Nisbah pengurangan utama:
69/24 (2.875)
Sistem pengurangan kedua:
Rantai pemacu
Nisbah pengurangan kedua:
39/15 (2.600)
Jenis penghantaran:
4 kelajuanggi gear berterusan
Operasi:
Operasi kaki kiri
Nisbah gear:
Pertama
34/12 (2.833)
Kedua
30/16 (1.875)
Ketiga
23/17 (1.353)
Keempat
23/22 (1.045)

SPESIFIKASI

Casis :

Jenis rangka:
Diamond
Sudut caster
25.60°
Trail:
80.0 mm (3.1in)

Tayar hadapan:

Jenis:
Tubeless
Saiz:
70/90-17M/C 38P
Dibuat/ model:
Vee Rubber/V322F

Tayar belakang:

Jenis:
Tubeless
Saiz:
80/90-17M/C 44P
Dibuat/ model:
Vee Rubber/V322F

Muatan

Maksimum
150 kg (331 lb)
(Jumlah berat penunggang, penumpang,
kargo dan aksesori)

Tekanan angin tayar (tayar sejuk):

Muatan:
0-90 kg (0-198 lb)
Depan:
200 kPa (29 psi) (2.00kgf/cm²)
Belakang:
225 kPa (33 psi) (2.25 kgf/cm²)
Muatan:
90-150 kg (198-331 lb)
Depan:
200 kPa (29 psi) (2.00kgf/cm²)
Belakang:
225 kPa (33 psi) (2.25 kgf/cm²)

Roda depan:

Jenis roda:
"Cast wheel"
Saiz rim:
17x1.40

Roda belakang:

Jenis roda:
"Cast wheel"
Saiz rim:
17 x 1.60

Brek depan:

Jenis:
Brek cakera tunggal
Operasi:
Operasi tangan kanan
Cecair disyorkan:
DOT 3 atau 4

Brek belakang:

Jenis:
Brek "drum"
Operasi:
Operasi kaki kanan
"Suspension" depan:
Jenis:
Sepit teleskopik
Jenis penyerap hentak:
Spring gelung/peredam minyak
Perjalanan roda:
100.0 mm (3.94 in)
"Suspension" belakang:
Jenis:
Lengan berbuai (monocross)
Jenis penyerap hentak:
Spring gelung/peredam minyak
Perjalanan roda:
90.0 mm (3.54 in)

Sistem elektrik:

Sistem pencucuh:
DC.CDI
Charging sistem:
AC magneto

Bateri:

Model:
GTZ 5
Voltan, kapasiti:
12 V, 3.5 Ah

Lampu depan:

Jenis mentol:
Bal "krypton"

Voltan mentol, jumlah watt x kuantiti:

- Lampu depan:
12 V, 32W/32.0W x 1
- Lampu brek belakang:
12 V, 3.0W x 1
- Lampu isyarat depan:
12 V, 10.0W x 2
- Lampu isyarat belakang:
12 V, 10.0W x 2
- Lampu tambahan:
12 V, 0.8W x 2
- Lampu meter:
12 V, 1.7W x 2
- Lampu penunjuk "neutral":
12 V, 1.7W x 1
- Lampu penunjuk posisi gear:
12 V, 1.7W x 4
- Penunjuk lampu besar:
12 V, 1.7W x 1
- Penunjuk lampu isyarat:
12 V, 1.7W x 2
- Lampu amaran suhu bahan pendingin:
12 V, 3.0W x 1

Fius:

Fius:
10.0 A

MAKLUMAT PENGGUNA

Nombor pengenalan

Catatkan nombor pengenalan kunci, nombor siri rangka dan nombor siri enjin di dalam ruang yang disediakan bawah untuk kemudahan menempah barang-barang ganti daripada penjual Yamaha dan juga untuk rujukan sekiranya motosikal dicuri.

NOMBOR PENGENALAN KUNCI:

NOMBOR SIRI RANGKA:

NOMBOR SIRI ENJIN:

Nombor pengenalan kunci

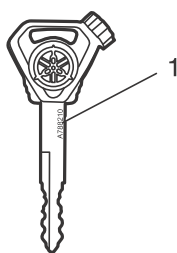

1. Nombor pengenalan kunci

Nombor pengenalan kunci dicapkan pada kunci. Catatkan nombor ini di dalam ruang yang disediakan untuk kemudahan menempah kunci baru.

Nombor siri rangka

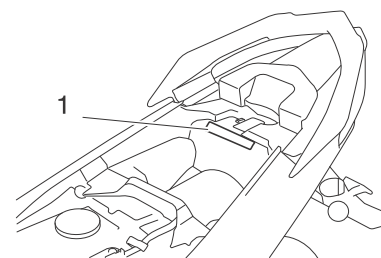

1. Nombor siri rangka

Nombor siri rangka dicapkan pada rangka.

TIP

Nombor siri rangka digunakan sebagai pengenalan motosikal anda dan akan digunakan untuk mendaftar motosikal anda mengikut penguatkuasaan perlesenan di kawasan anda.

Nombor siri enjin

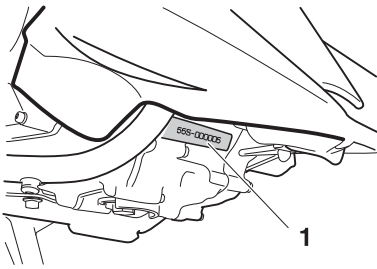

1. No. siri enjin

No. siri enjin terdapat pada kotak enjin

9-2

www.yamaha-motor.com.my



Pelincir Tulen Yamaha



PELINCIR MOTOSIKAL BERPRESTASI TINGGI